

# EXCELLENT SCHOMMEL WOODY

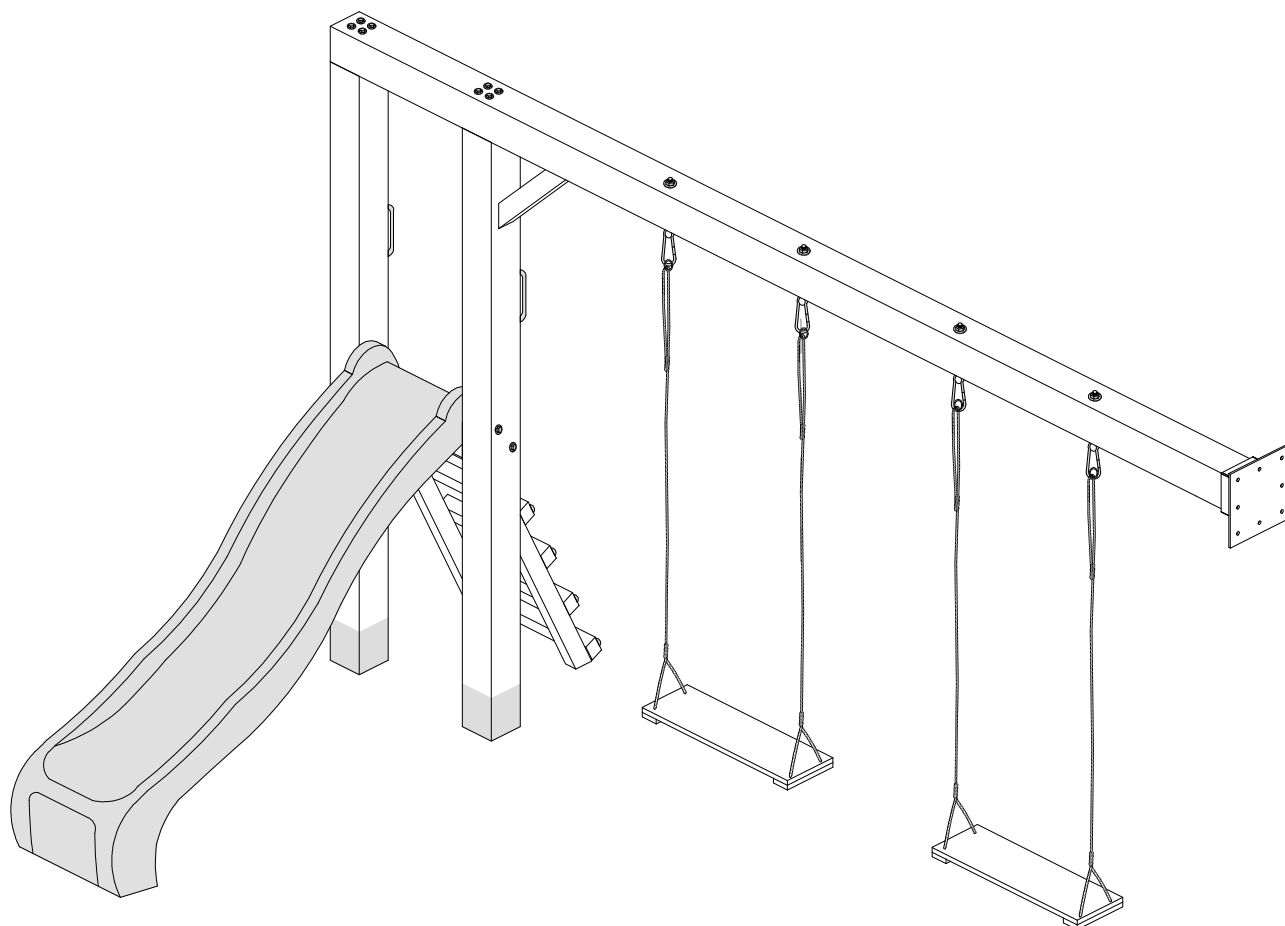

Versie: 051123



www.outdoor-island.nl  
info@outdoor-island.nl

\*Onderdelen die geleverd worden door Outdoor Island zijn voorzien van de juiste documentatie

\*Bijgevoegde handleiding is enkel een voorbeeld wat gemaakt kan worden met de geleverde onderdelen.

Outdoor Island is niet verantwoordelijk voor het eindresultaat

\*Waarschuwing: alleen voor huishoudelijk gebruik

\*Waarschuwing: niet geschikt voor kinderen onder 36 maanden

## MONTAGEHANDLEIDING

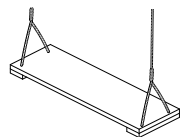
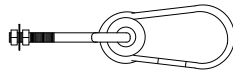
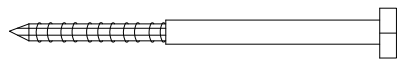
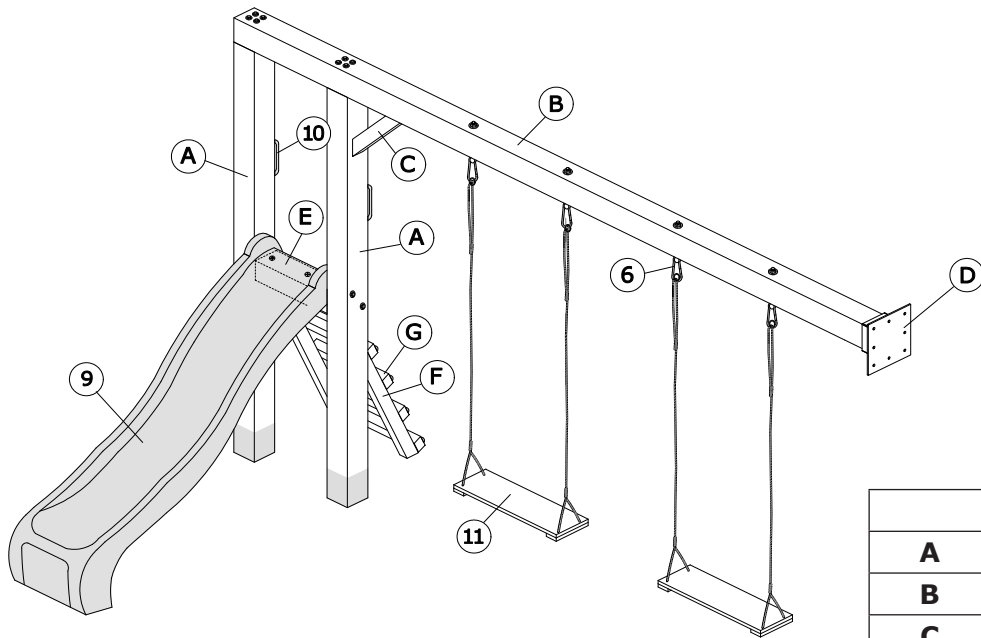

		type 300
<b>A</b>	14x14x300cm	3
<b>B</b>	14x14x300cm	1
<b>C</b>	7x7x50cm	1
<b>D</b>	27,5x27,5cm	1
<b>E</b>	14,5x14,5x50cm	1
<b>F</b>	5x7x117cm	2
<b>G</b>	5x7x50cm	5
<b>1</b>	10mm x 280mm	8
<b>2</b>	8mm x 80mm	26
<b>3</b>	8mm x 120mm	2x
<b>4</b>	6mm x 60mm	2
<b>5</b>	10mm x 60mm	10
<b>6</b>	160mm x M12	2
<b>7</b>	Afdekdoppen	26
<b>8</b>	M10	8
<b>9</b>	Glijbaan	1
<b>10</b>	Handvaten	2
<b>11</b>	Schommelzitjes	2
<b>12</b>	Spiraalboor M10	1
<b>13</b>	Spiraalboor M12	1
<b>14</b>	Steenboor M10	1
<b>15</b>	Torx T40 bit	1

**Aandachtspunten:**

- Montage alleen door volwassenen
- Dit speeltoestel is alleen geschikt voor gebruik in de particuliere tuinen
- Gebruik alleen onder toezicht van volwassenen
- Dit product is niet geschikt voor kinderen onder 3 jaar
- Gebruik het speeltoestel uitsluitend waarvoor bedoeld
- Controleer regelmatig uw toestel op slijtage of beschadigingen. Let vooral op de bevestigingsmaterialen (eventueel natrekken)
- Het nalaten hiervan kan gevaar voor de kinderen opleveren

**Benodigheden:**

- Schop
- Waterpas
- Rolmaat
- Stellatten en piketten
- Hamer
- Spijkers
- Schroefmachine
- Ring- of dopsleutel maat 19
- Lijmtangen (tip)
- Snel beton (advies: minimaal 75kg per staander)

**Tips:**

- Plaats het toestel zodanig dat er voor en achter het speeltoestel en eventuele hindernissen (muren etc.) een afstand is van +- 250cm
- Een schokdempende ondergrond, bijvoorbeeld schors, gras of rubbertegels is aanbevolen

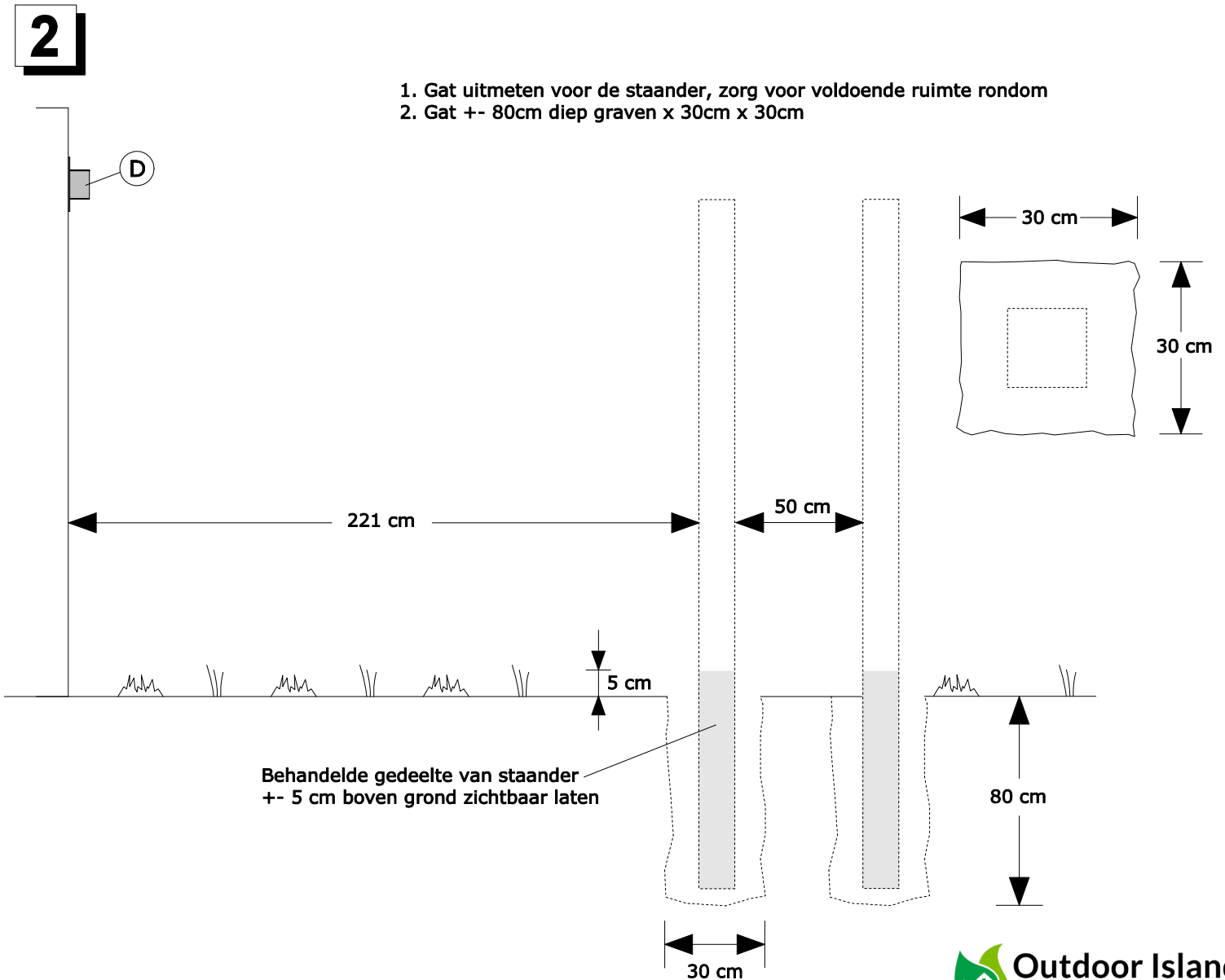
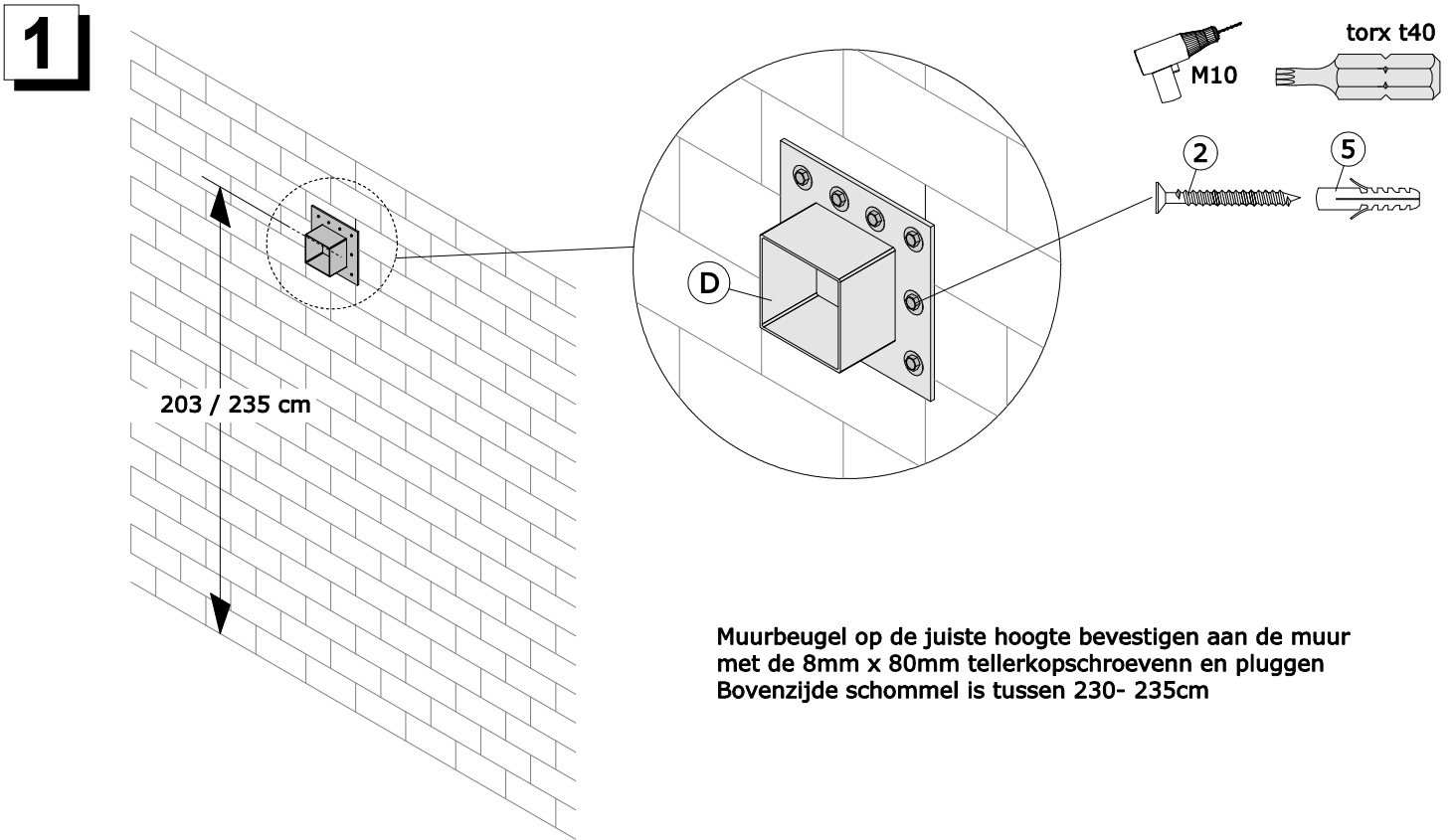

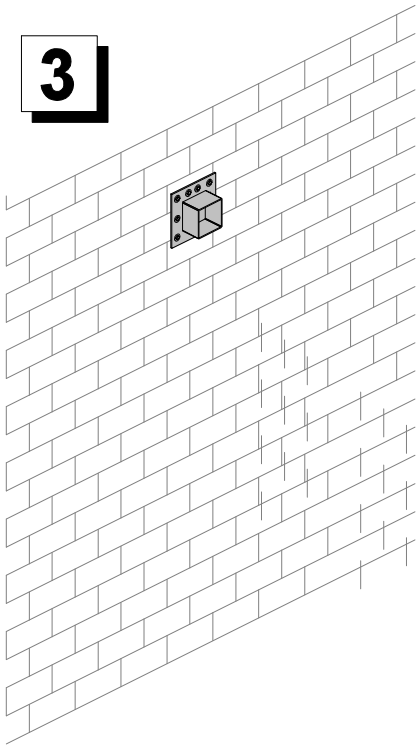
**3**

1. Staander in gat plaatsen en zorgen dat deze op de juiste afstand en hoogte staat vanaf de muurbeugel, +- 5cm behandelde gedeelte van de staander bovengronds laten

2. Door middel van schoorlatten en piketten de staander waterpas zetten

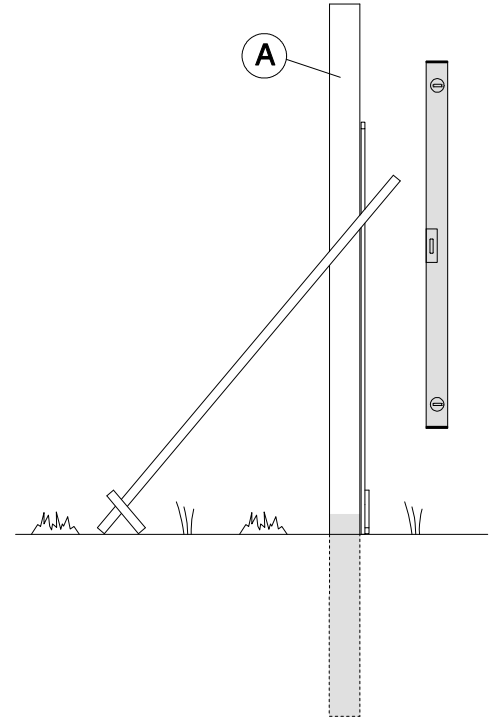
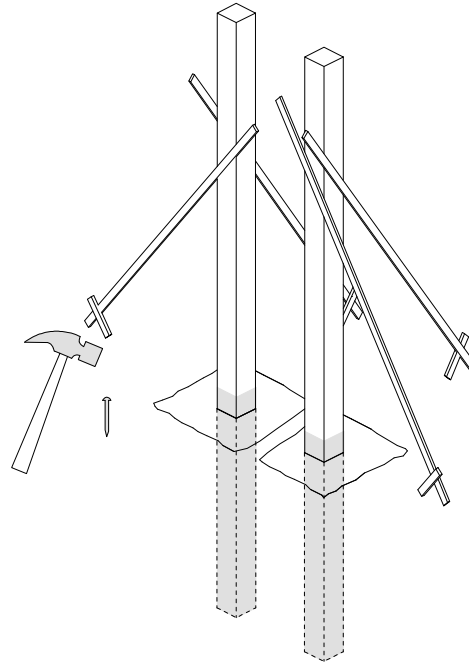
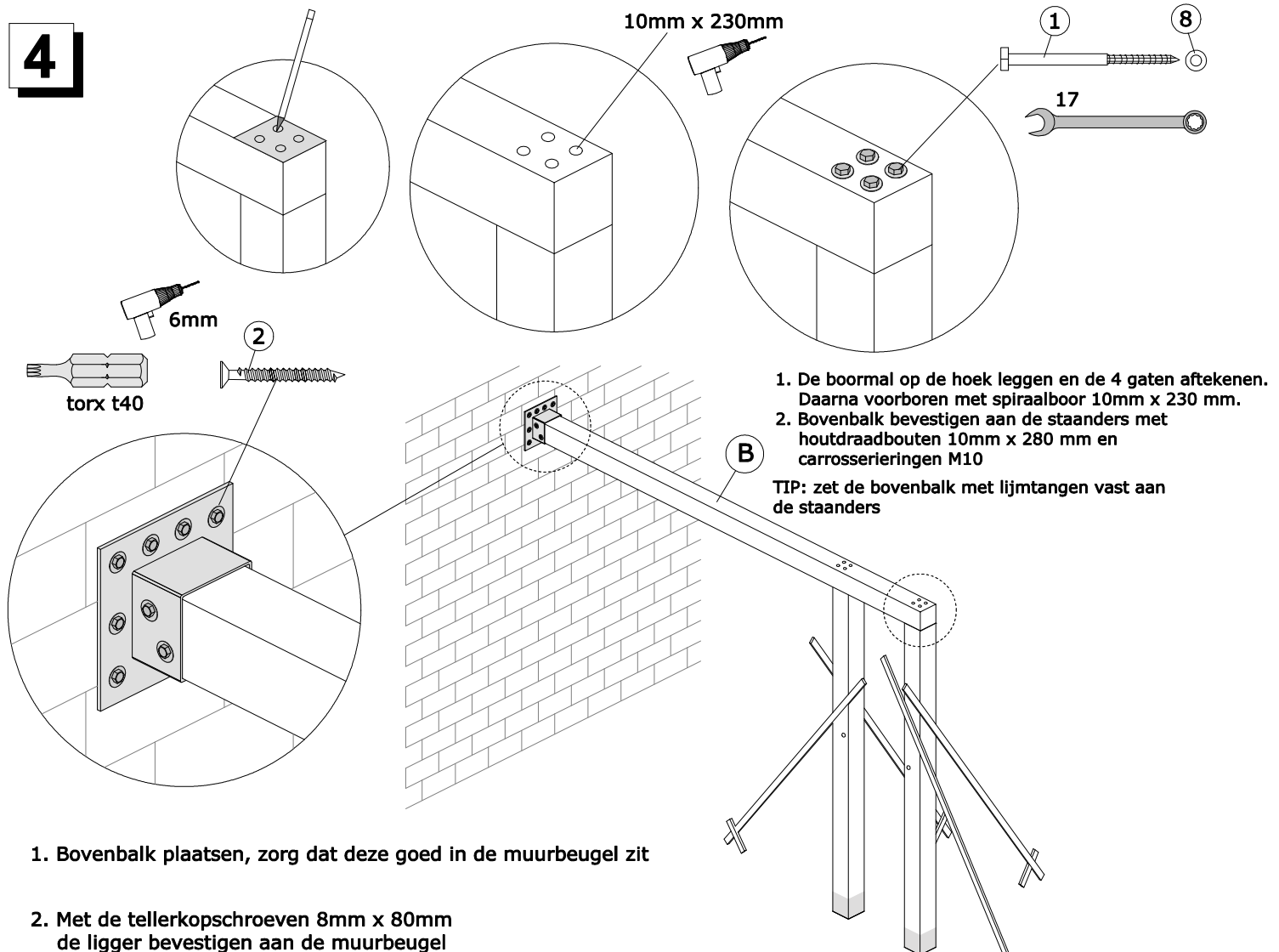
**4**

**5**

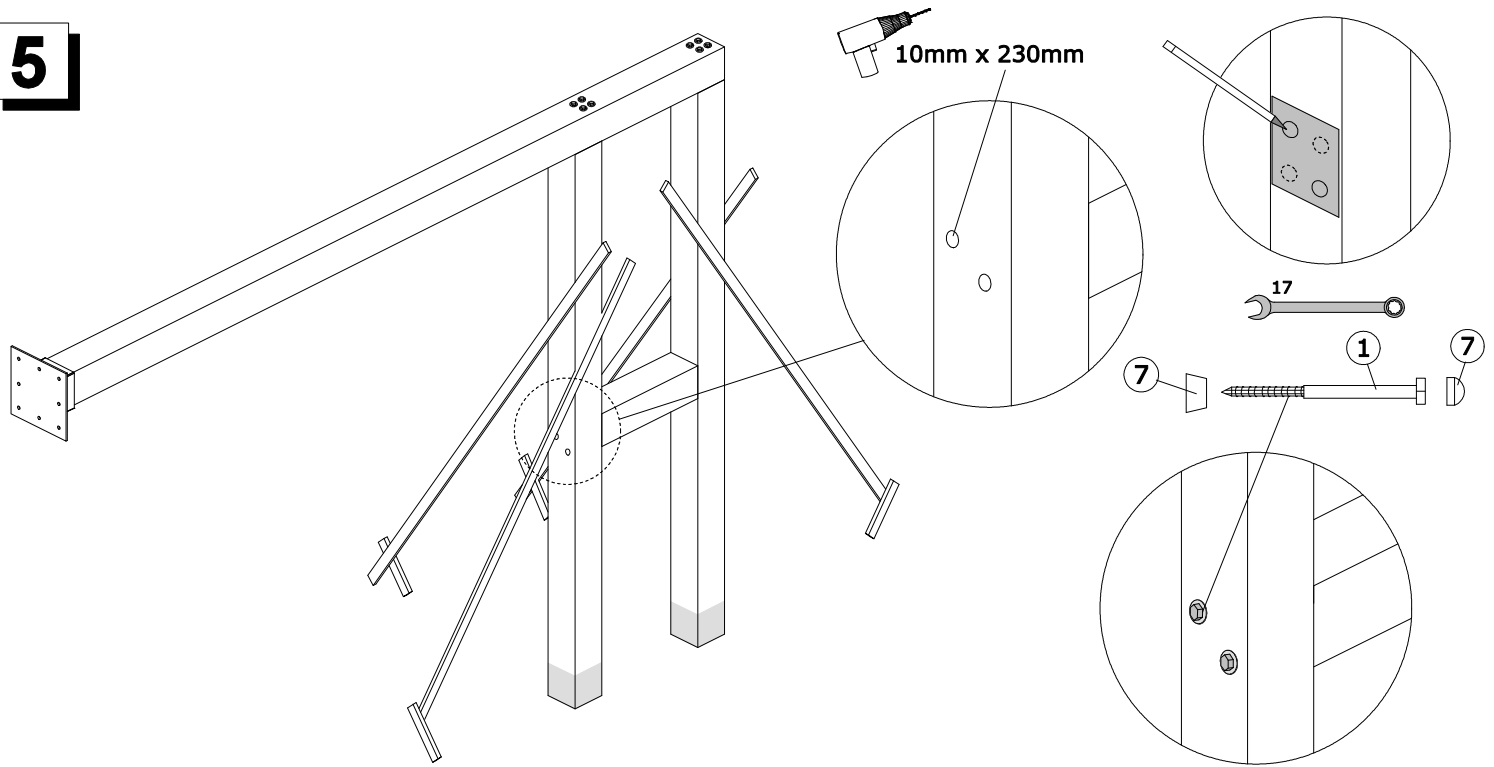

**6**

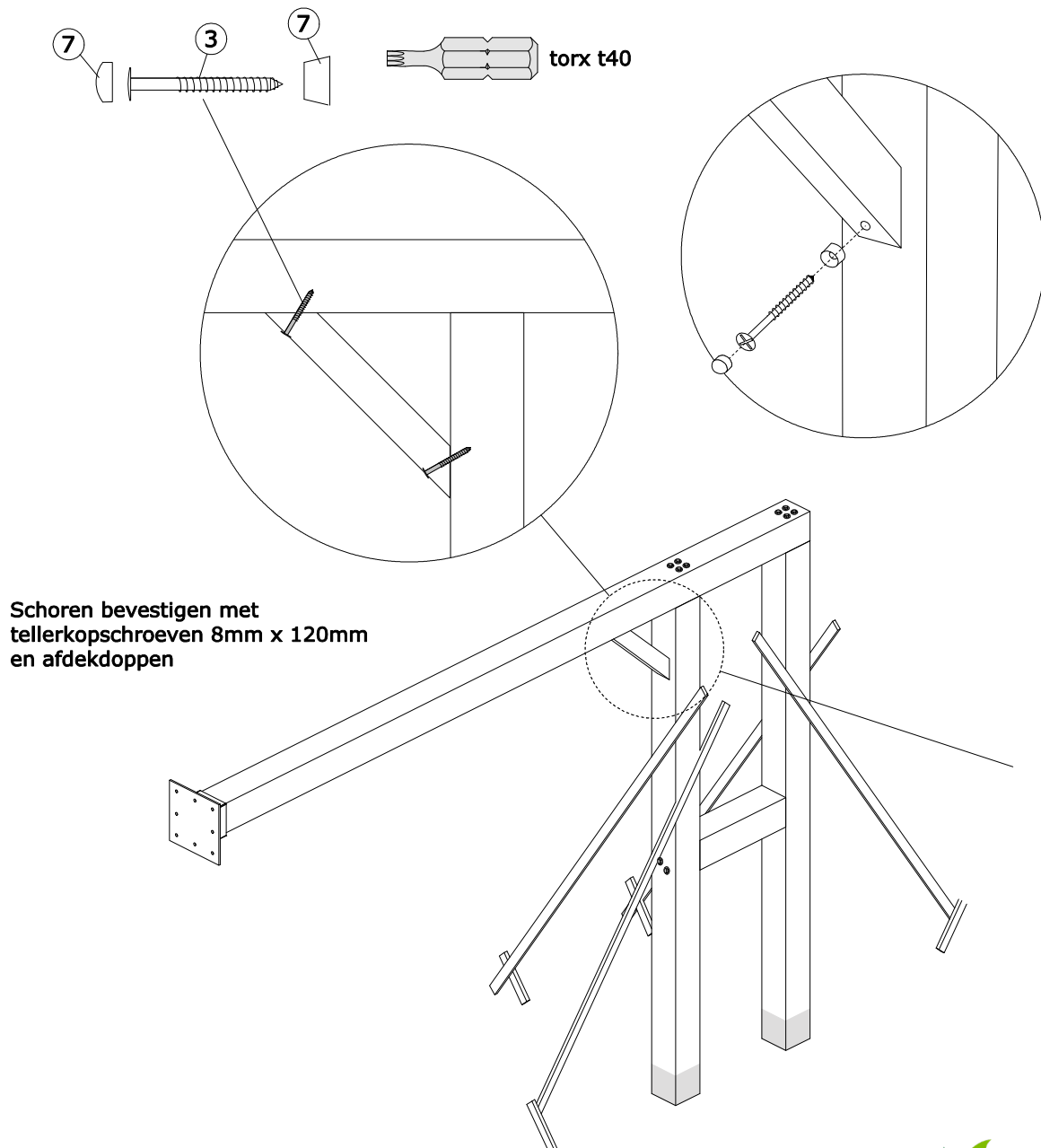

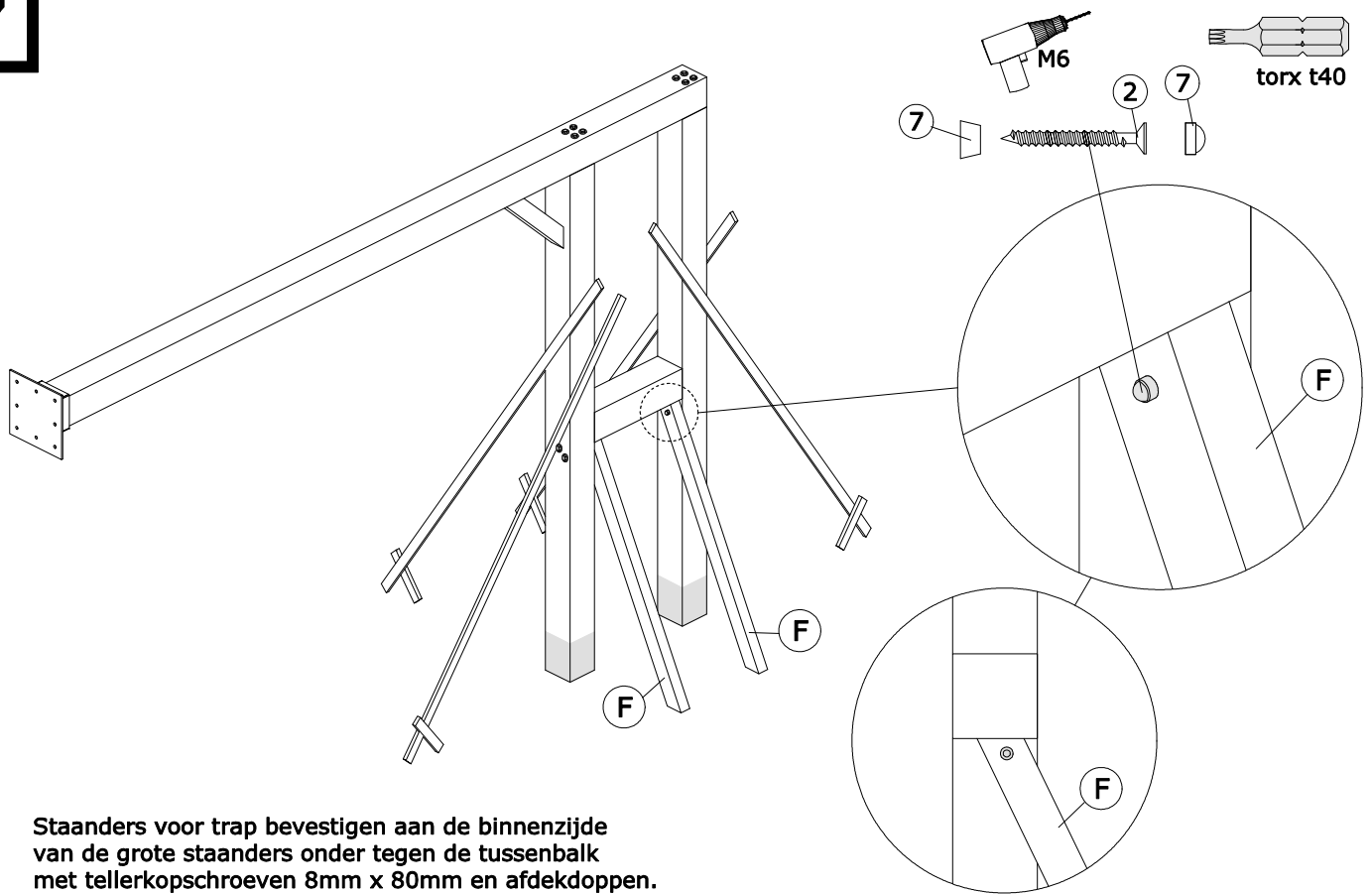
**7**

Standers voor trap bevestigen aan de binnenzijde van de grote standers onder tegen de tussenbalk met tellerkopschroeven 8mm x 80mm en afdekdoppen.

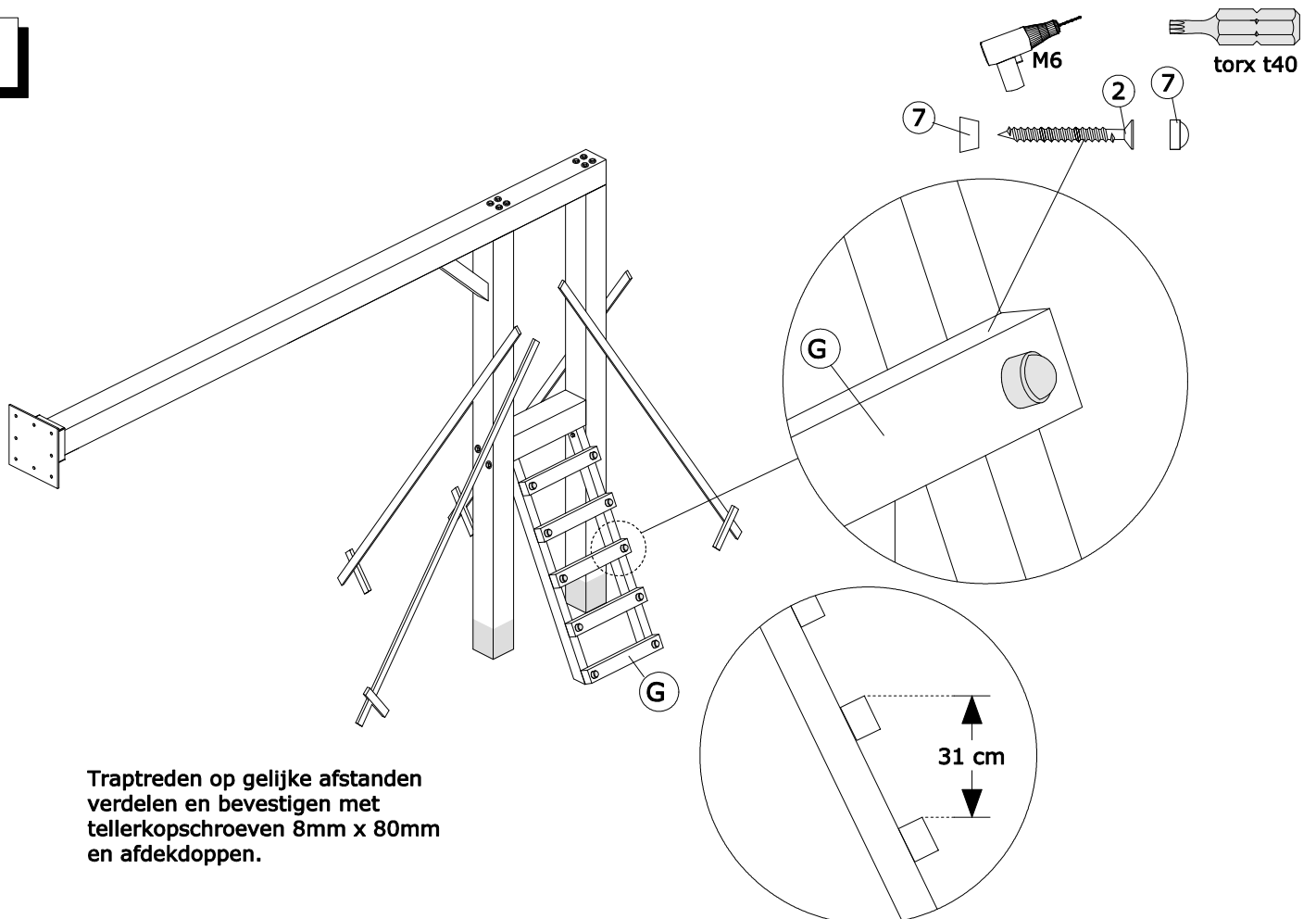
**8**

Traptreden op gelijke afstanden verdelen en bevestigen met tellerkopschroeven 8mm x 80mm en afdekdoppen.

Minimale afstand 31 cm

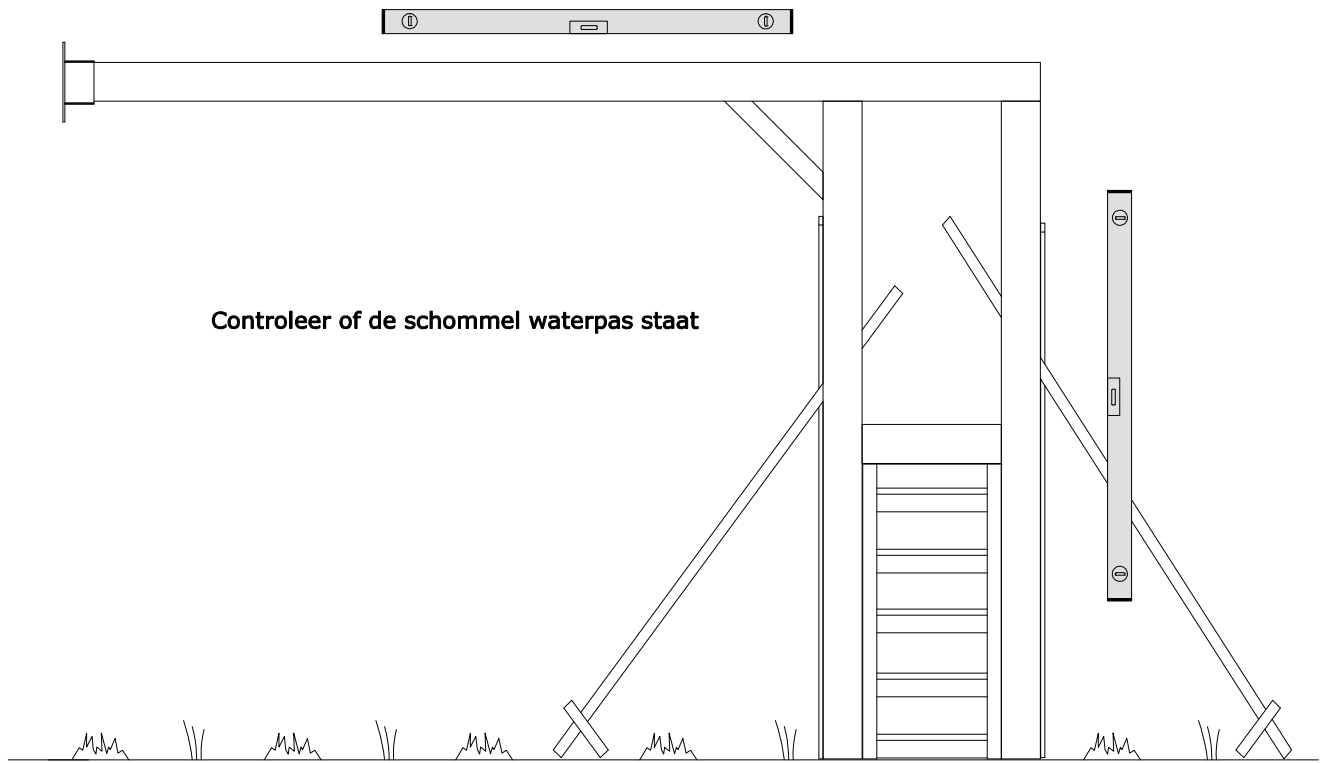
**9****10**

1. Gaten voorzien van beton. Zorg dat u voldoende beton gebruikt voor een stevige constructie TIP: gebruik snel beton voor snelle uitharding
2. Blijf 5 cm onder het maaiveld voor uw gras of andere ondergrond terug te plaatsen

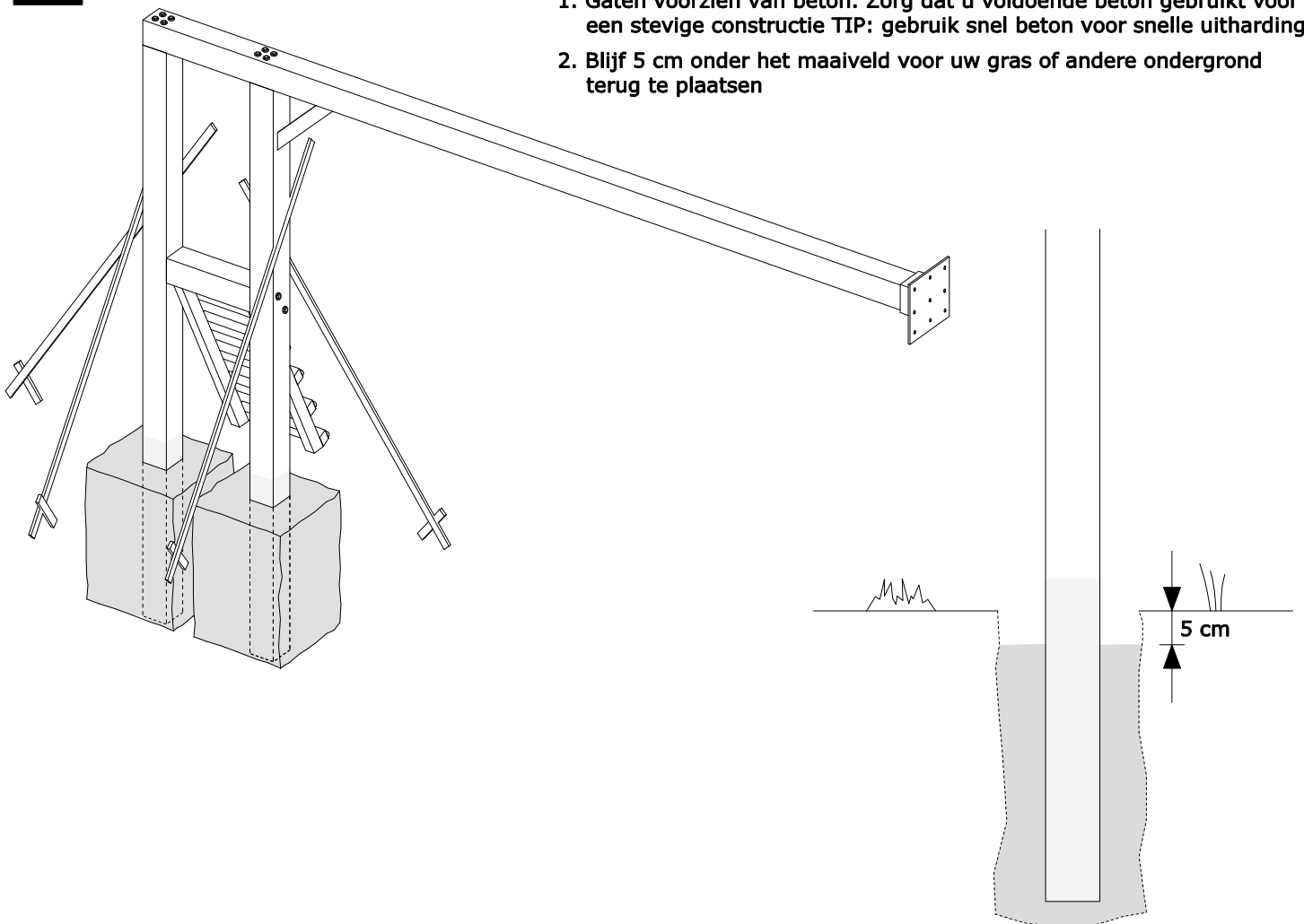

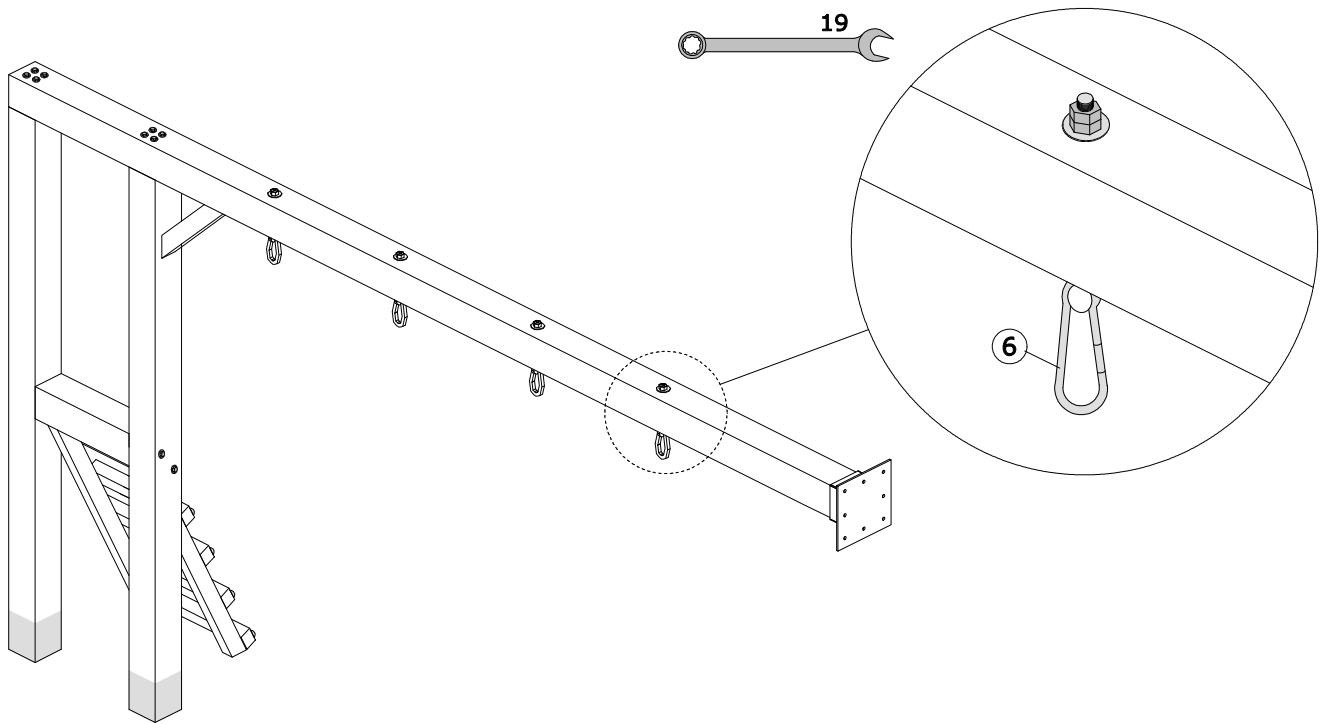

**11**

1. Positie van schommelhaken bepalen en doorboren met 12mm houtboor
2. Schommelhaken bevestigen en goed aandraaien
3. Indien u marathonhaken besteld heeft deze bevestigen met de meegeleverde schroeven

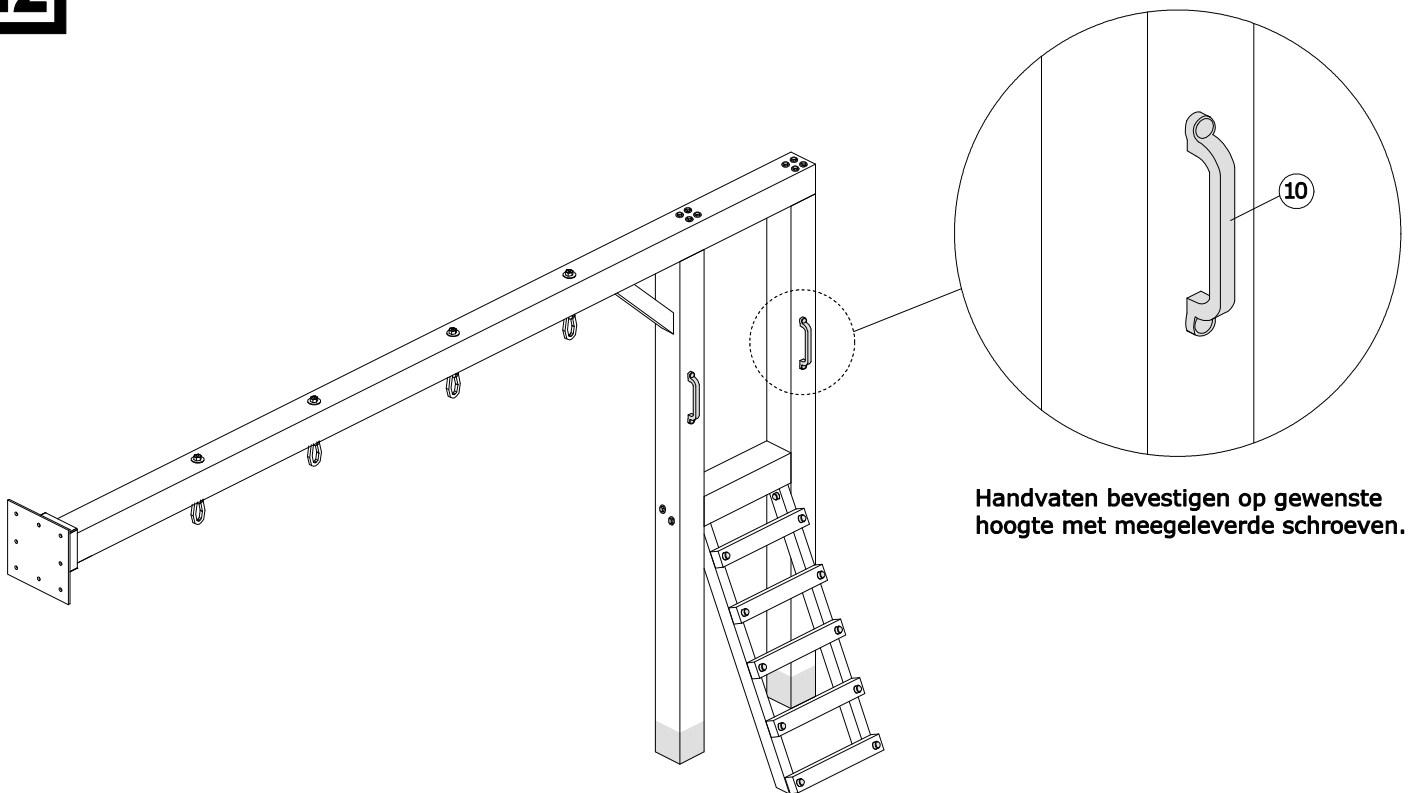
**12**

Handvaten bevestigen op gewenste hoogte met meegeleverde schroeven.

**13**

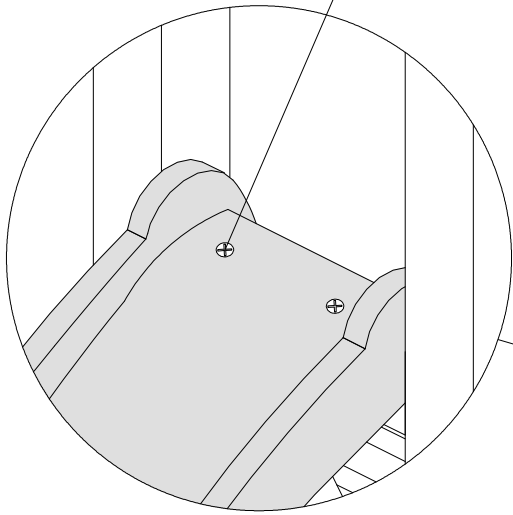
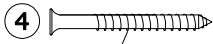

Glijbaan op de tussenbalk bevestigen met houtschroeven 6mm x 60mm

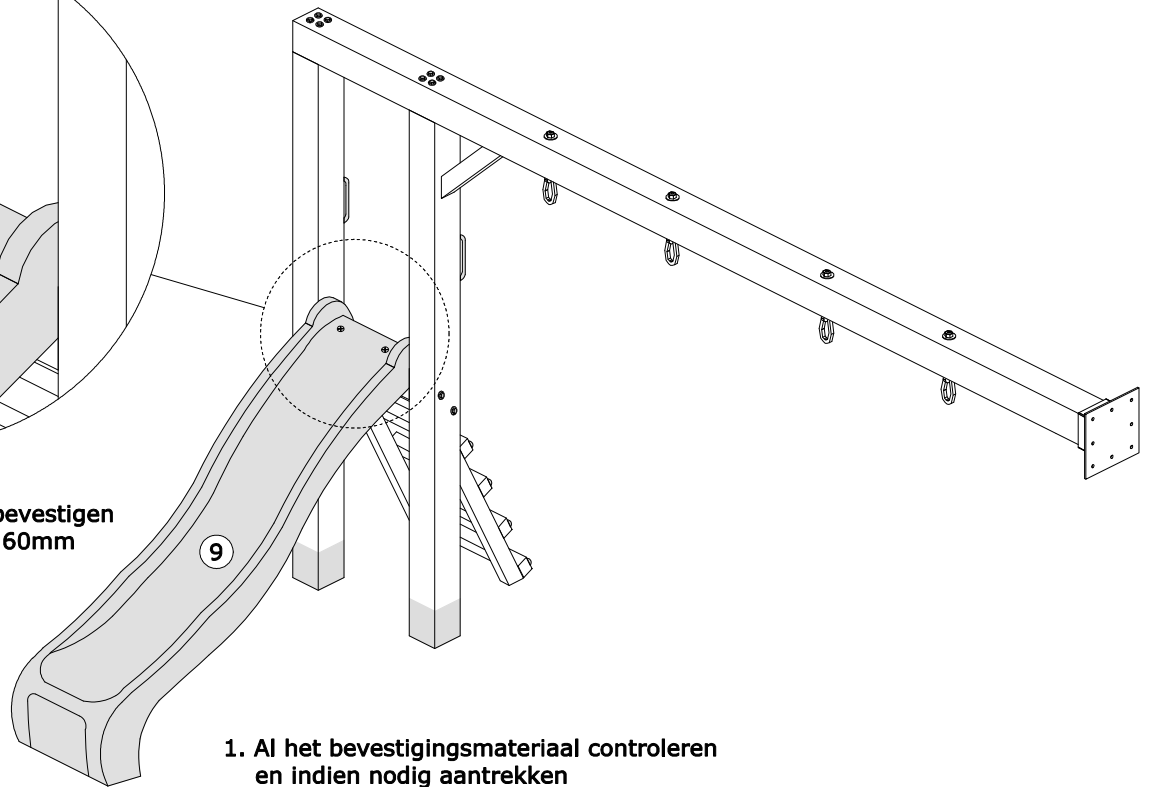

1. Al het bevestigingsmateriaal controleren en indien nodig aantrekken
2. Indien u snel beton gebruikt, beton 24 uur laten uitharden alvorens het speeltoestel in gebruik te nemen