

AANBOUW GLIJBAAN SVEN

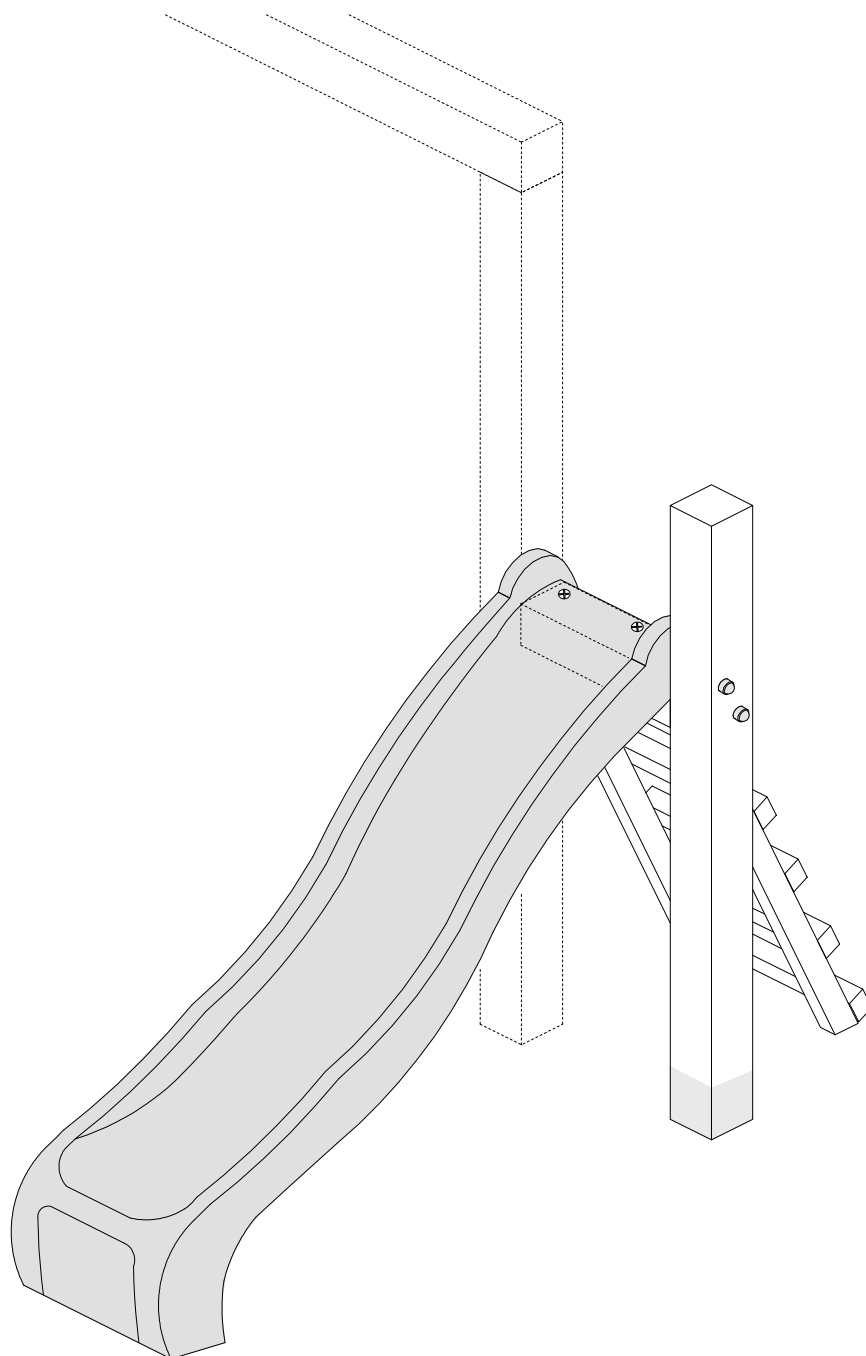

Versie: 071123



www.outdoor-island.nl
info@outdoor-island.nl

*Onderdelen die geleverd worden door Outdoor Island zijn voorzien van de juiste documentatie

*Bijgevoegde handleiding is enkel een voorbeeld wat gemaakt kan worden met de geleverde onderdelen.

Outdoor Island is niet verantwoordelijk voor het eindresultaat

*Waarschuwing: alleen voor huishoudelijk gebruik

*Waarschuwing: niet geschikt voor kinderen onder 36 maanden

MONTAGEHANDLEIDING

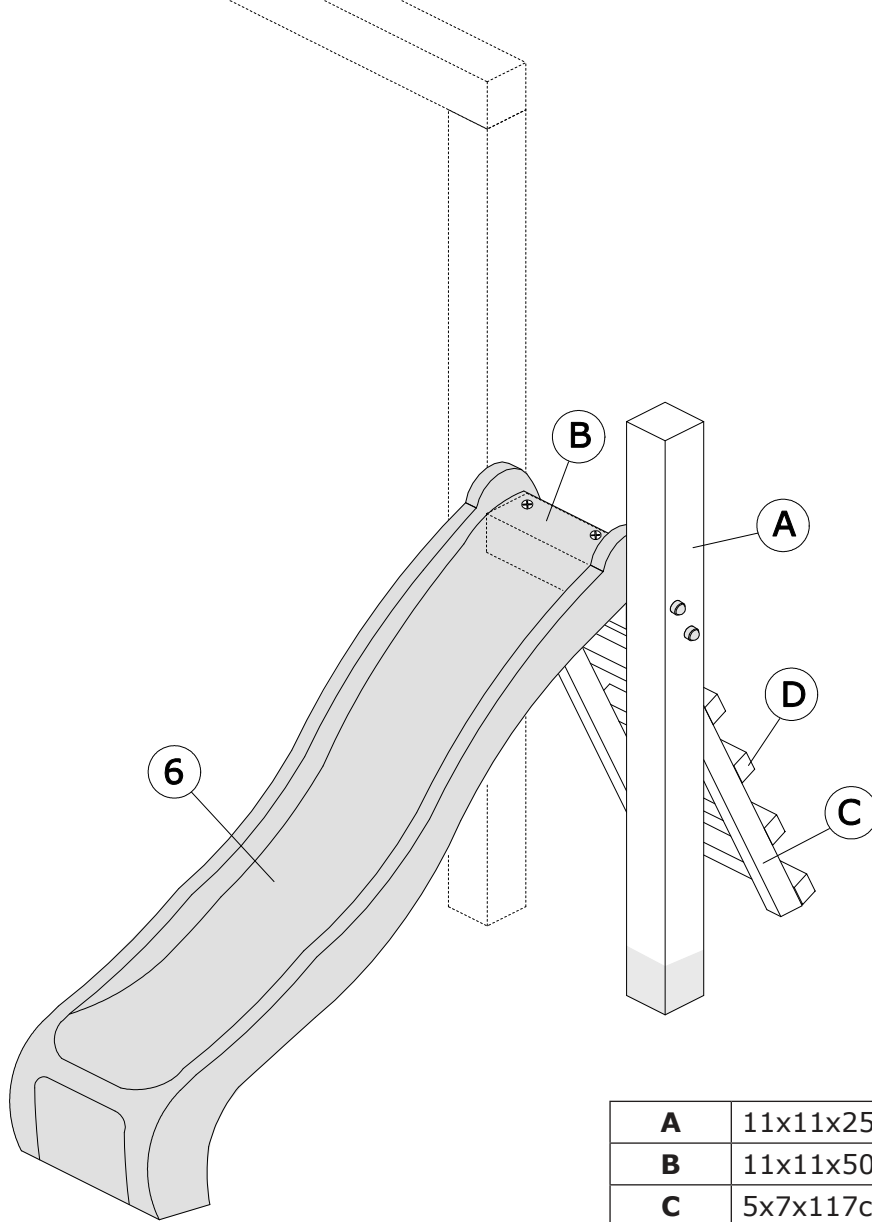

A	11x11x250cm	1
B	11x11x50cm	1
C	5x7x117cm	2
D	5x7x50cm	5
1	8mm x 200mm	4
2	8mm x 80mm	12
3	6mm x 60mm	2
4	Afdekdoppen	16
5	handvaten	2
6	Glijbaan	1
7	Spiraalboor M10	1
8	Torx T40 bit	1



Aandachtspunten:

- Montage alleen door volwassenen
- Dit speeltoestel is alleen geschikt voor gebruik in de particuliere tuinen
- Gebruik alleen onder toezicht van volwassenen
- Dit product is niet geschikt voor kinderen onder 3 jaar, uitgezonderd de babyschommel
- Gebruik het speeltoestel uitsluitend waarvoor bedoeld
- Controleer regelmatig uw toestel op slijtage of beschadigingen. Let vooral op de bevestigingsmaterialen (eventueel natrekken) schommelhaken en de touwen
- Het nalaten hiervan kan gevaar voor de kinderen opleveren

Benodigheden:

- Schop
- Waterpas
- Rolmaat
- Stellatten en piketten
- Hamer
- Spijkers
- Lijmtangen (tip)
- Snel beton (advies: minimaal 75kg per staander)

Tips:

- Plaats het toestel zodanig dat er voor en achter de schommel en eventuele hindernissen (muren etc.) een afstand is van +- 250cm
- Een schokdempende ondergrond, bijvoorbeeld schors, gras of rubbertegels is aanbevolen

1

1. Gat uitmeten voor de staander, zorg voor voldoende ruimte rondom
2. Gat +- 80cm diep graven x 30cm x 30cm

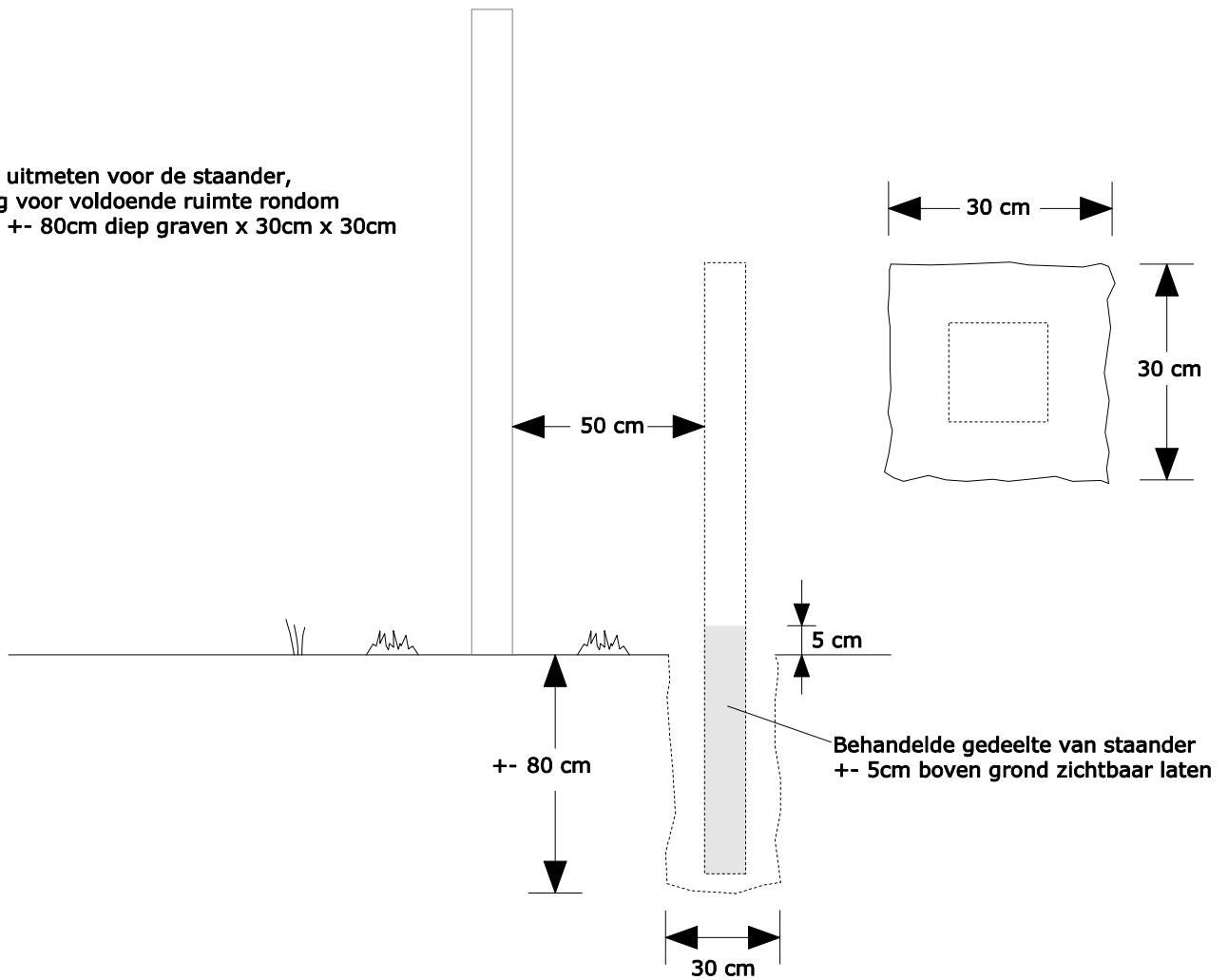
**2**

1. Staander in gat plaatsen en zorgen dat deze op de juiste afstand en hoogte staat, +- 5cm behandelde gedeelte van de staander bovengronds laten
2. Door middel van schoorlatten en piketten de staander waterpas zetten

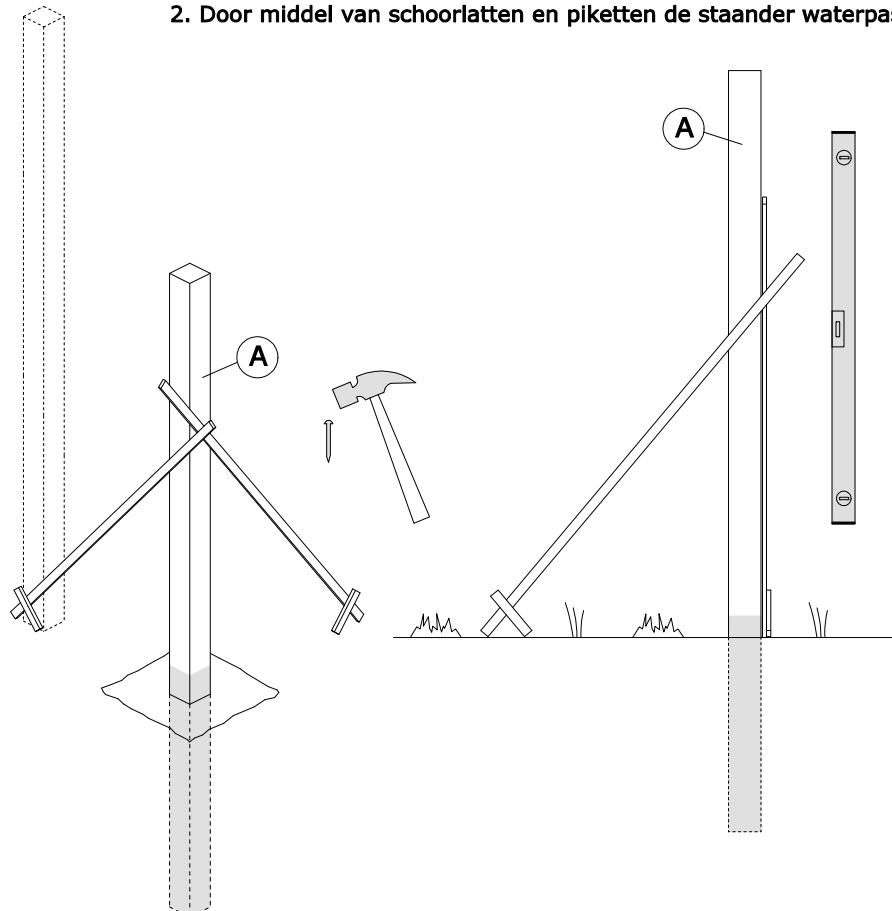

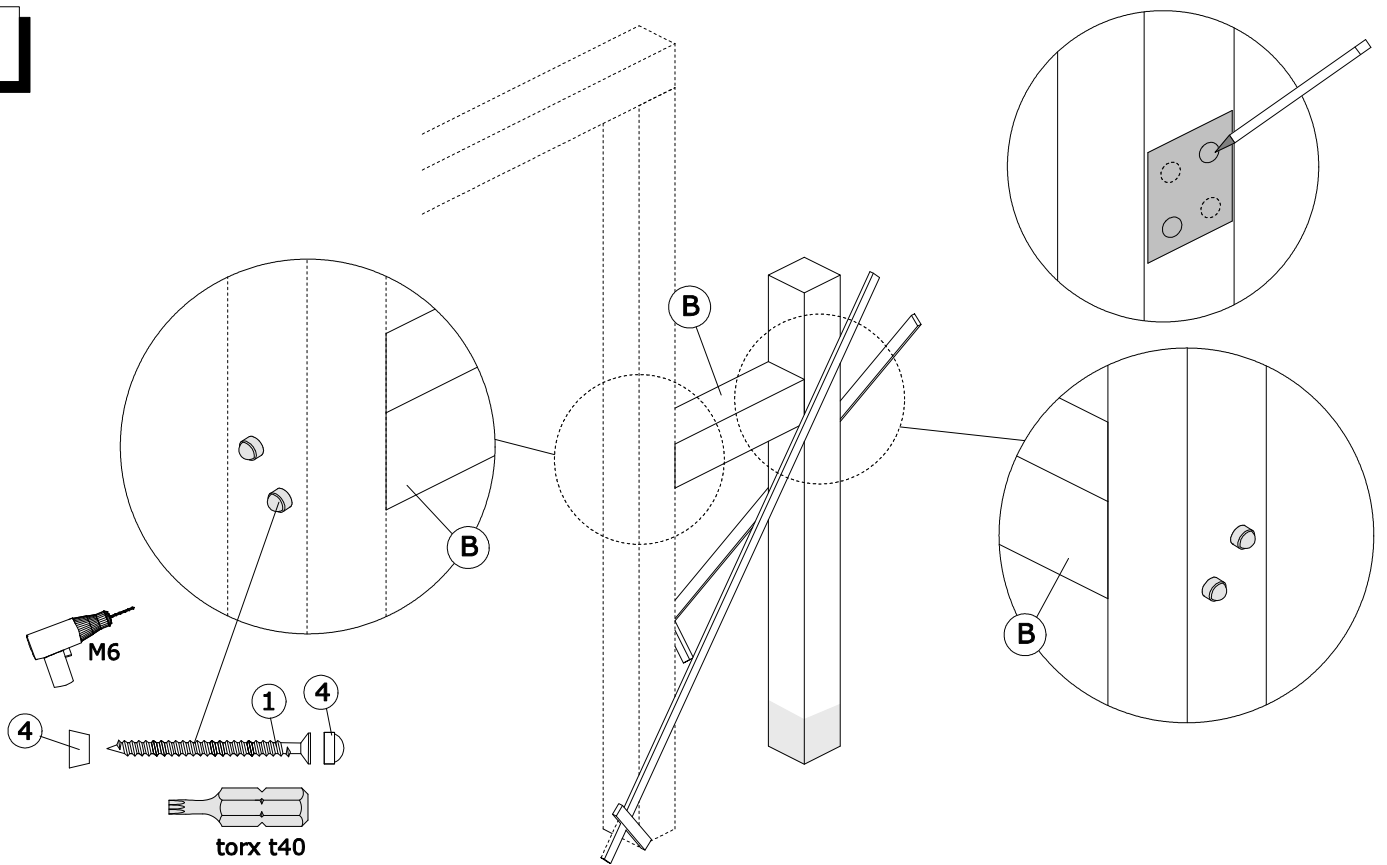
3**4**

1. Gat voorzien van beton. Zorg dat u voldoende beton gebruikt voor een stevige constructie TIP: gebruik snel beton voor snelle uitharding
2. Blijf 5 cm onder het maaiveld voor uw gras of andere ondergrond terug te plaatsen

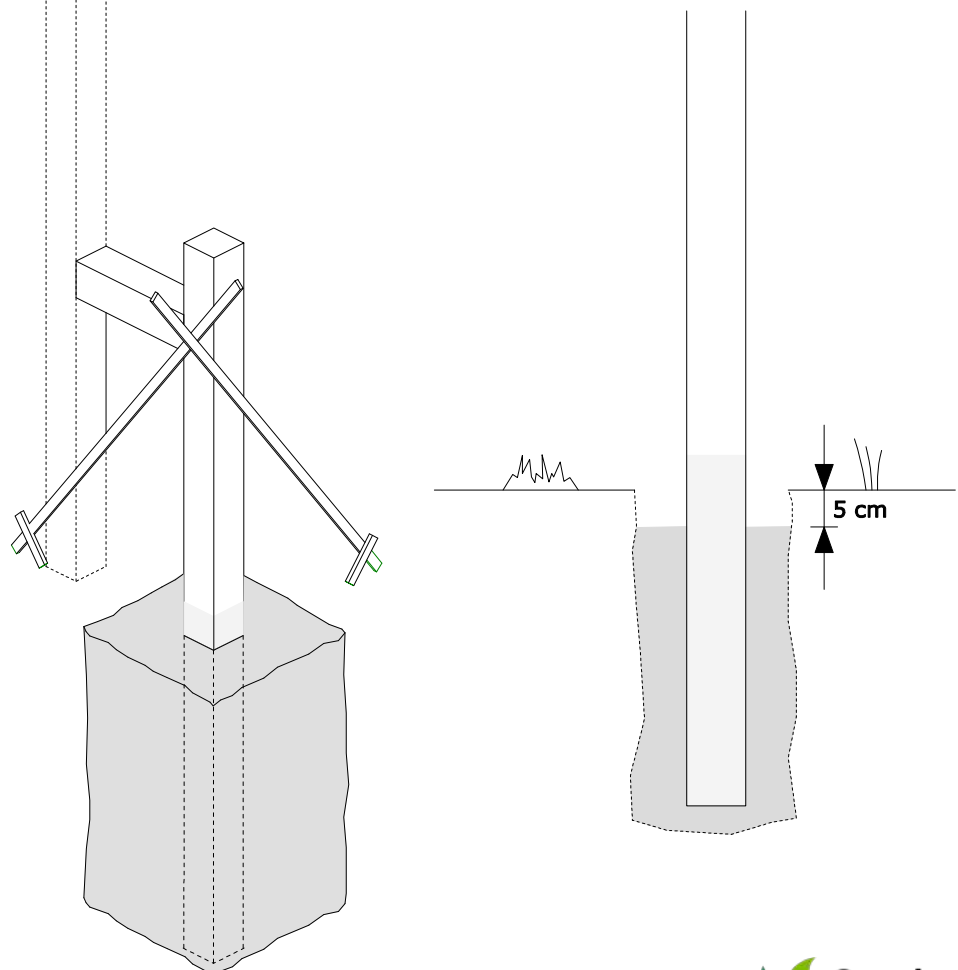

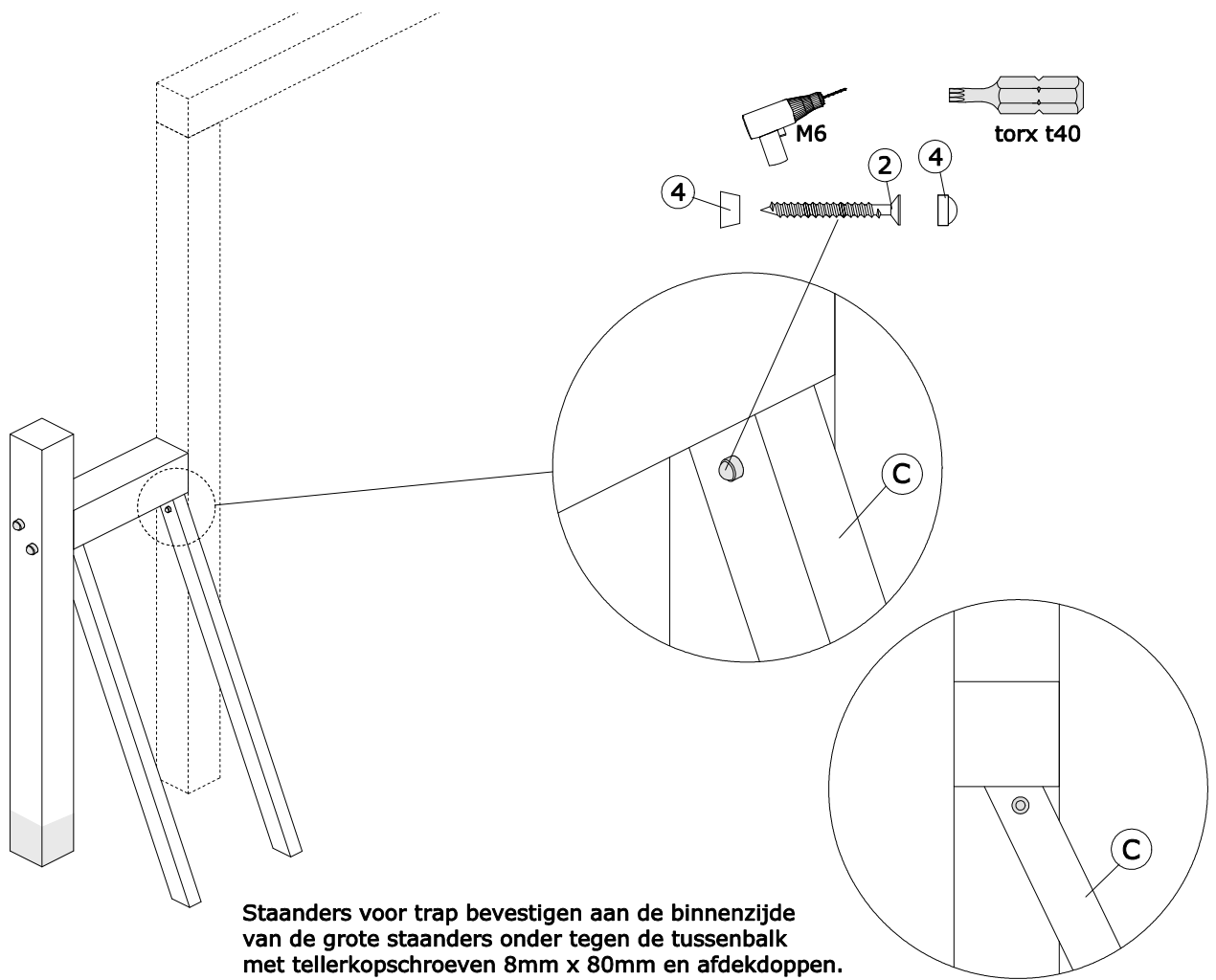
5

Standers voor trap bevestigen aan de binnenzijde van de grote standers onder tegen de tussenbalk met tellerschroeven 8mm x 80mm en afdekkoppen.

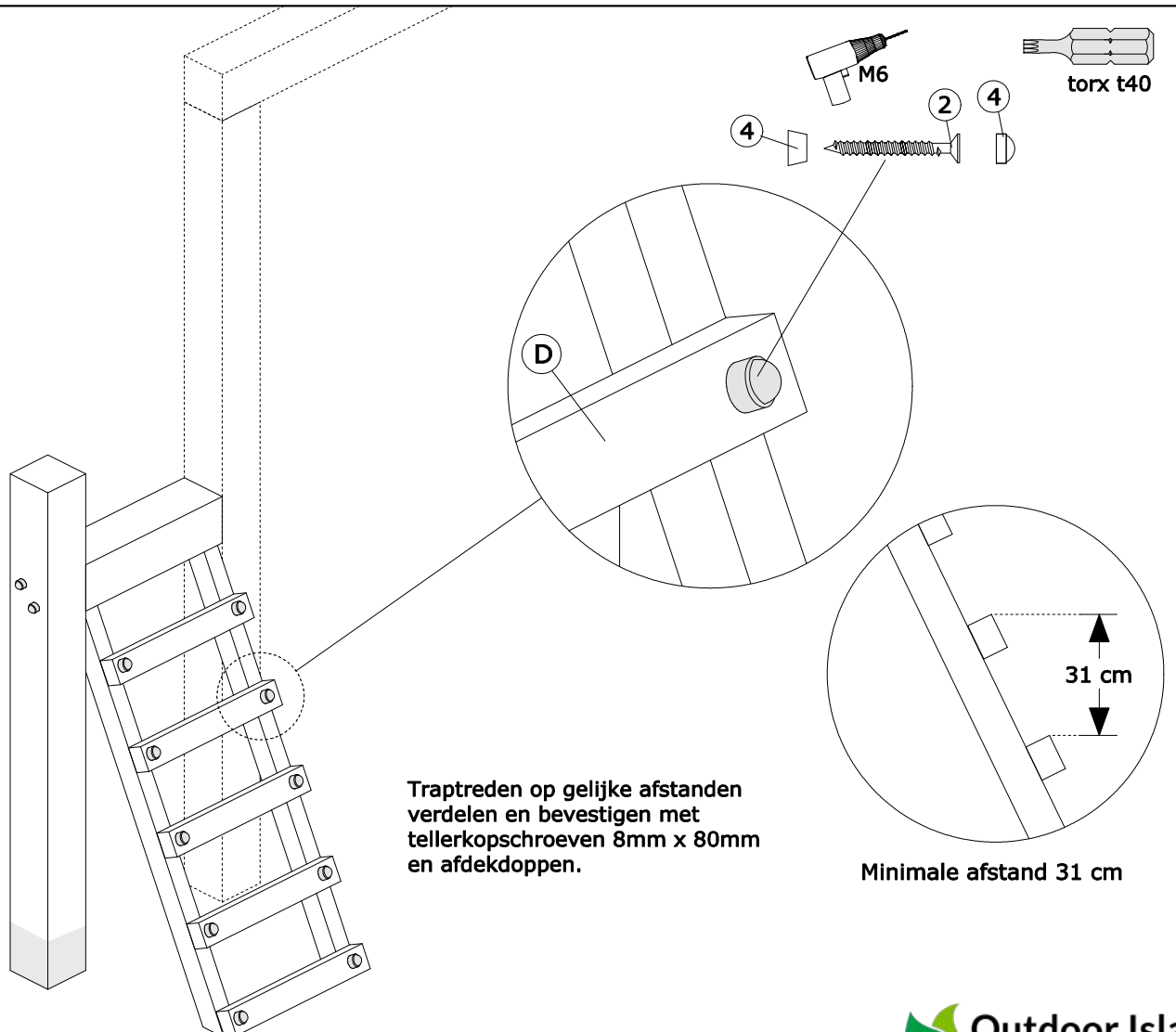
6

Traptreden op gelijke afstanden verdelen en bevestigen met tellerschroeven 8mm x 80mm en afdekkoppen.

Minimale afstand 31 cm

7

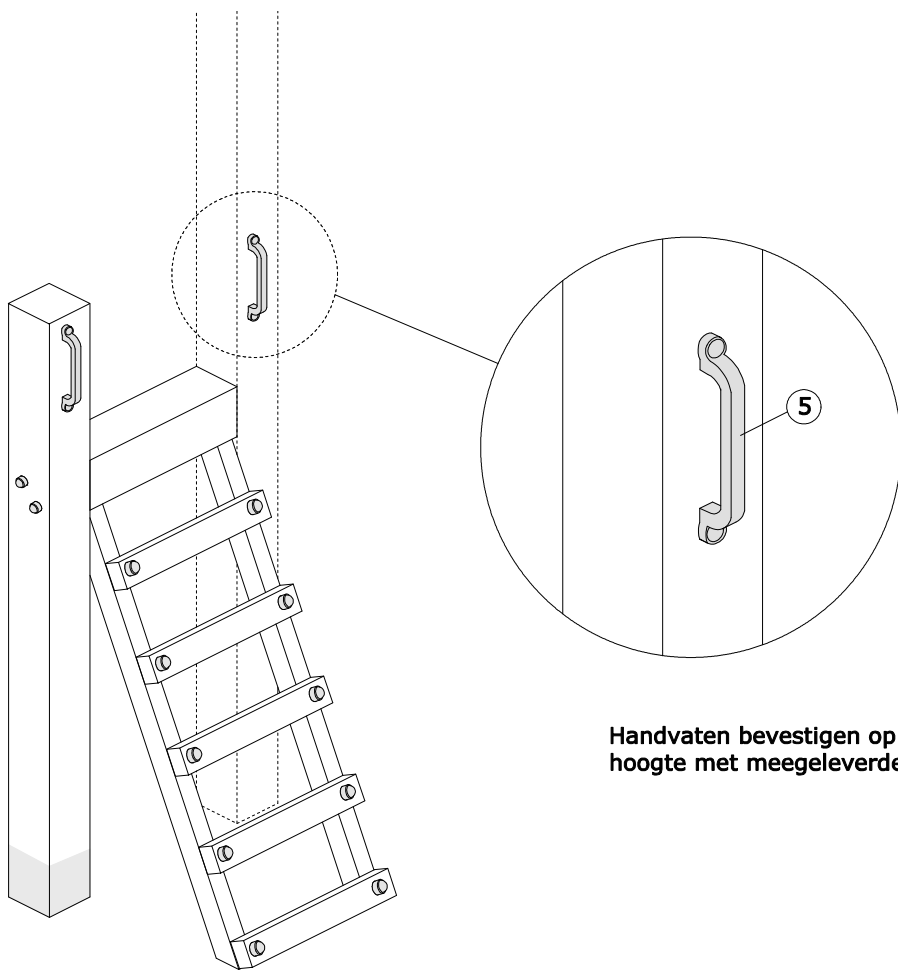

Handvaten bevestigen op gewenste hoogte met meegeleverde schroeven.

8

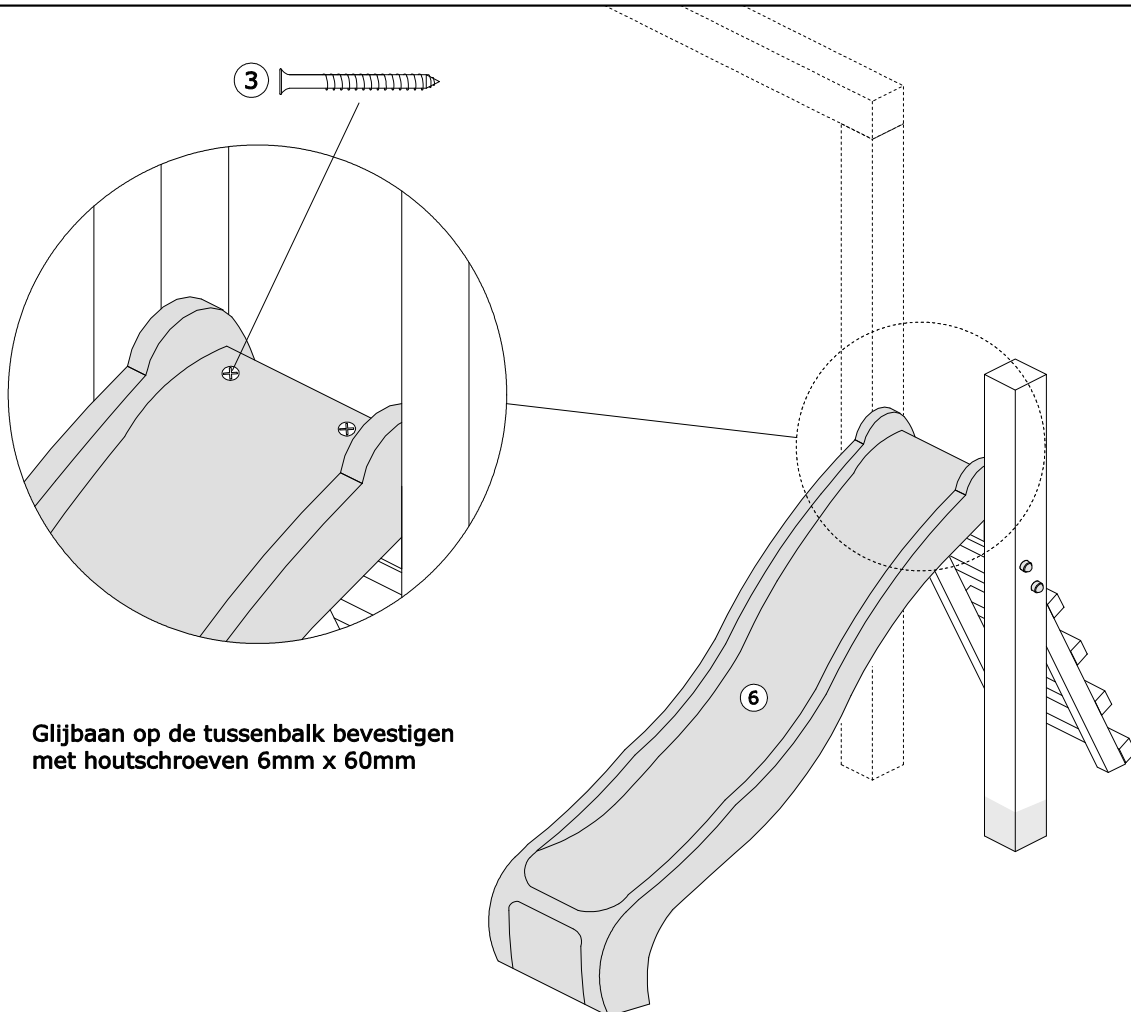

Glijbaan op de tussenbalk bevestigen met houtschroeven 6mm x 60mm