

EXCELLENT SCHOMMEL SCAR

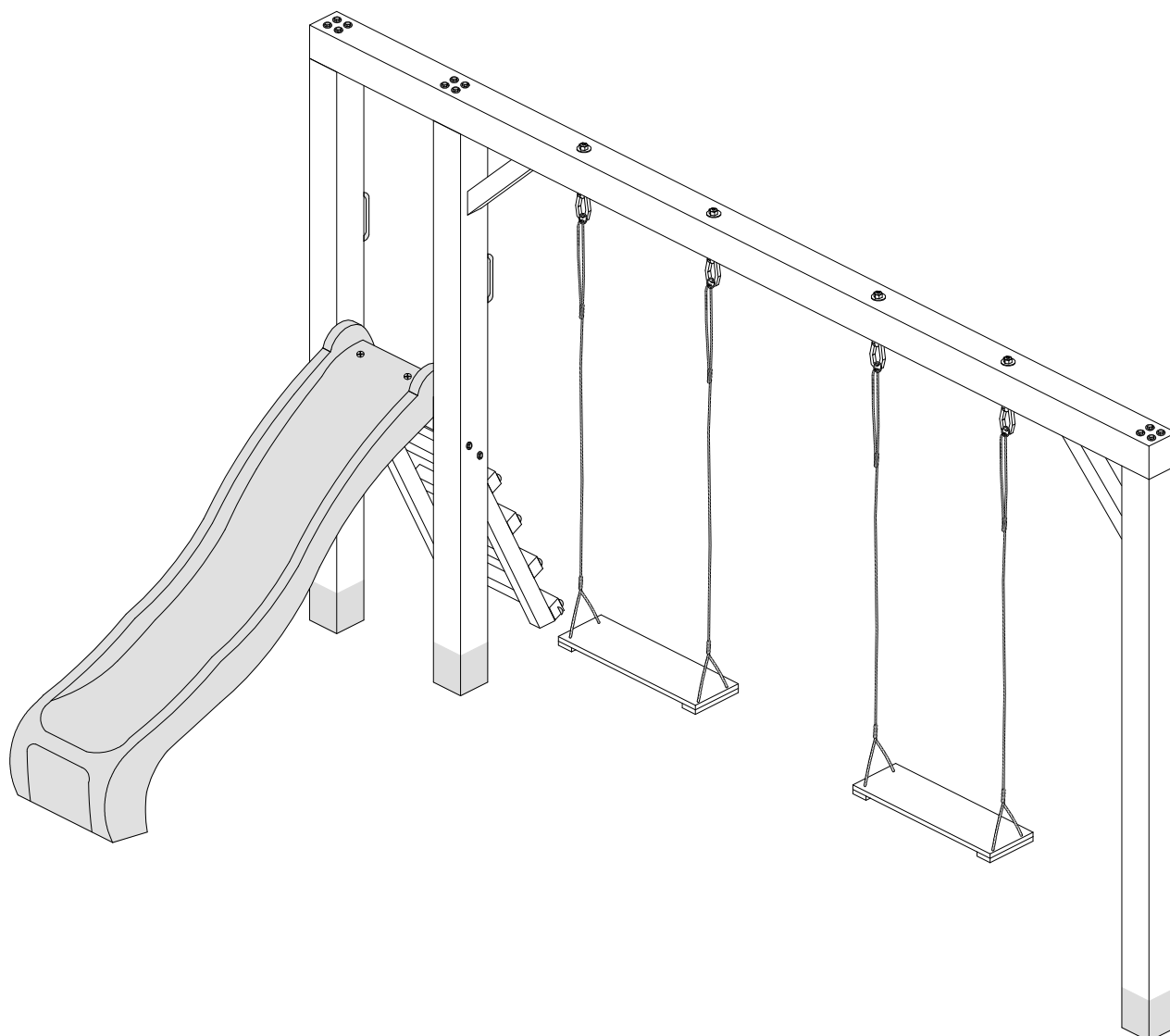

Versie: 041123



www.outdoor-island.nl
info@outdoor-island.nl

*Onderdelen die geleverd worden door Outdoor Island zijn voorzien van de juiste documentatie

*Bijgevoegde handleiding is enkel een voorbeeld wat gemaakt kan worden met de geleverde onderdelen.

Outdoor Island is niet verantwoordelijk voor het eindresultaat

*Waarschuwing: alleen voor huishoudelijk gebruik

*Waarschuwing: niet geschikt voor kinderen onder 36 maanden

MONTAGEHANDLEIDING

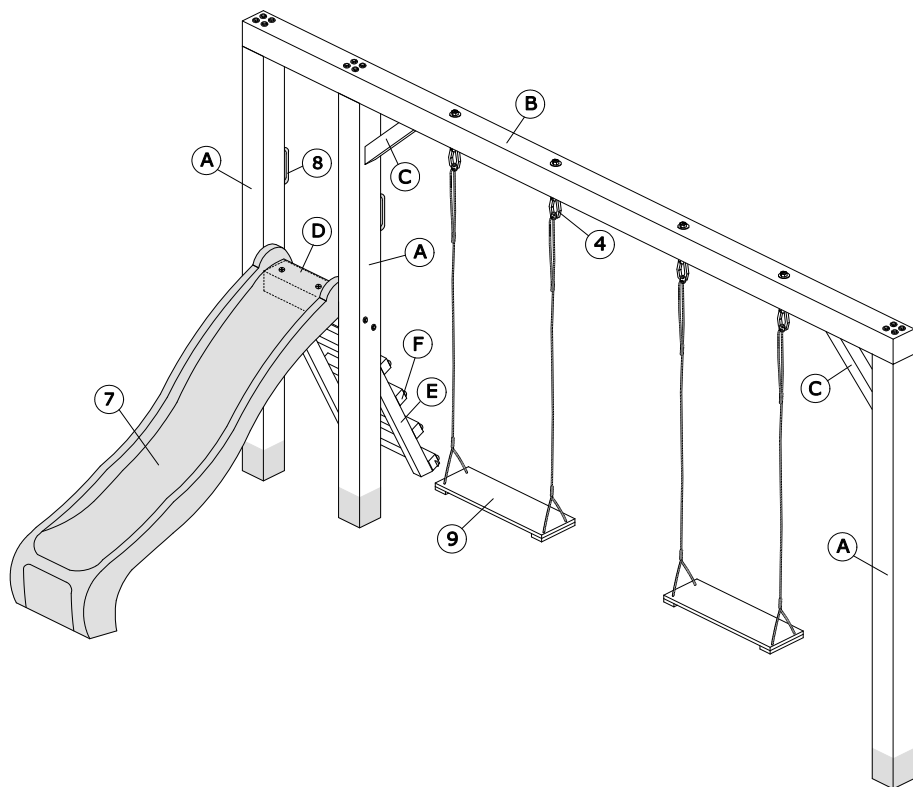

		aantal
A	14x14x300cm	3
B	14x14x350cm	1
C	7x7x50cm	2
D	14x14x50cm	1
E	5x7x117cm	2
F	5x7x50cm	5
1	10mm x 280mm	16
2	8mm x 80mm	12
3	6mm x 60mm	2
4	160mm x M12	4
5	Afdekdoppen	20
6	M10	16
7	Glijbaan	1
8	Handvaten	2
9	Schommelzitje	2
10	Spiraalboor M10	1
11	Spiraalboor M12	1
12	Torx T40 bit	1

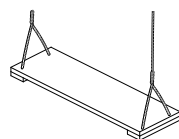
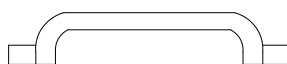
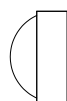
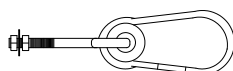
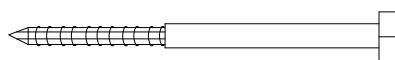

Aandachtspunten:

- Montage alleen door volwassenen
- Dit speeltoestel is alleen geschikt voor gebruik in de particuliere tuinen
- Gebruik alleen onder toezicht van volwassenen
- Dit product is niet geschikt voor kinderen onder 3 jaar
- Gebruik het speeltoestel uitsluitend waarvoor bedoeld
- Controleer regelmatig uw toestel op slijtage of beschadigingen. Let vooral op de bevestigingsmaterialen (eventueel natrekken)
- Het nalaten hiervan kan gevaar voor de kinderen opleveren

Benodigheden:

- Schop
- Waterpas
- Rolmaat
- Stellatten en piketten
- Hamer
- Spijkers
- Schroefmachine
- Ring- of dopsleutel maat 19
- Lijmtangen (tip)
- Snel beton (advies: minimaal 75kg per staander)

Tips:

- Plaats het toestel zodanig dat er voor en achter het speeltoestel en eventuele hindernissen (muren etc.) een afstand is van +- 250cm
- Een schokdempende ondergrond, bijvoorbeeld schors, gras of rubbertegels is aanbevolen

1

1. Gat uitmeten voor de standers, zorg voor voldoende ruimte rondom
2. Gat +- 80cm diep graven x 30cm x 30cm

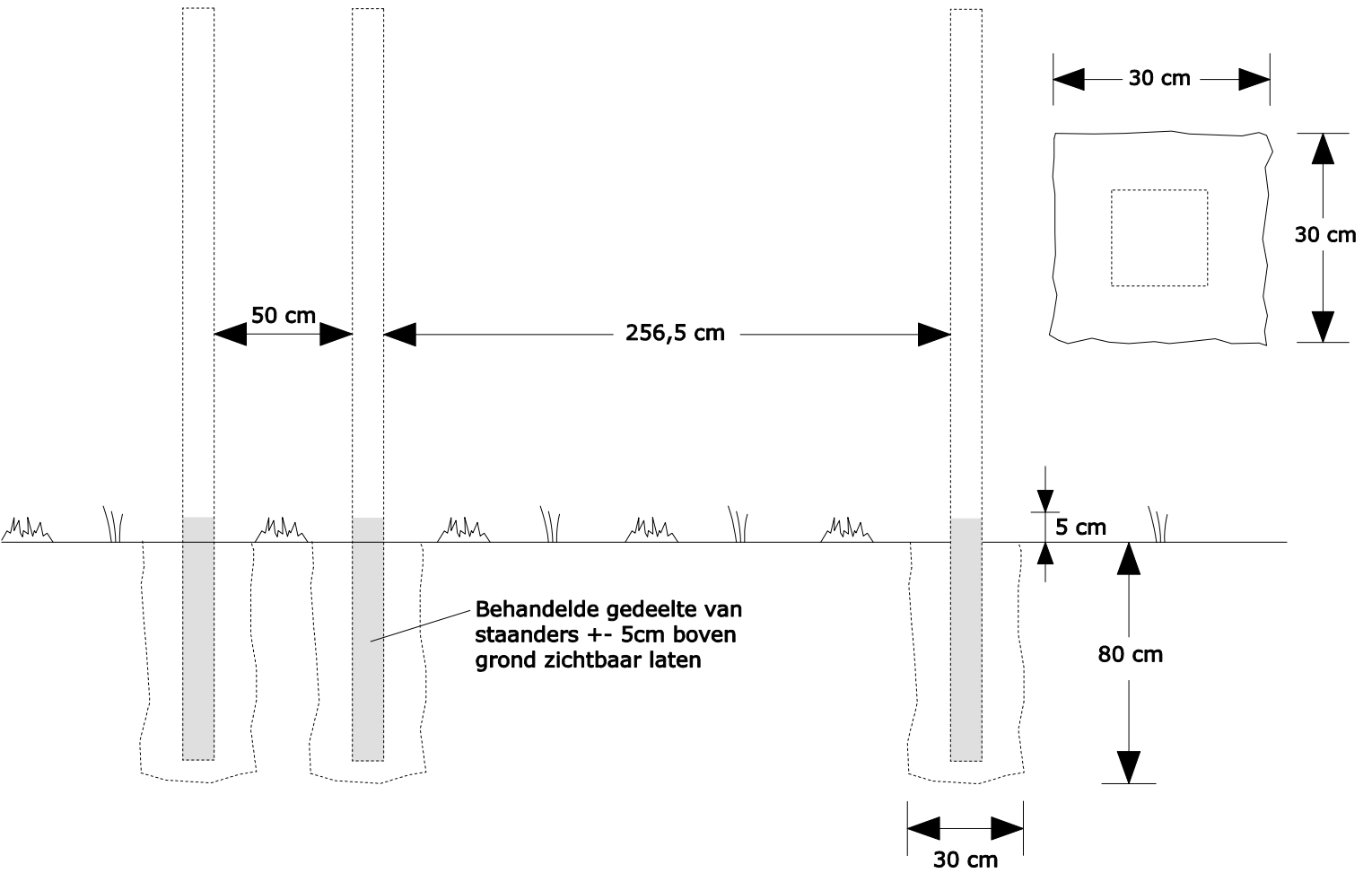
**2**

1. Standers in gat plaatsen en zorgen dat deze op de juiste afstand en hoogte staan, +-5cm behandelde gedeelte van de standers bovengronds laten
2. Door middel van schoorlatten en piketten de standers waterpas zetten

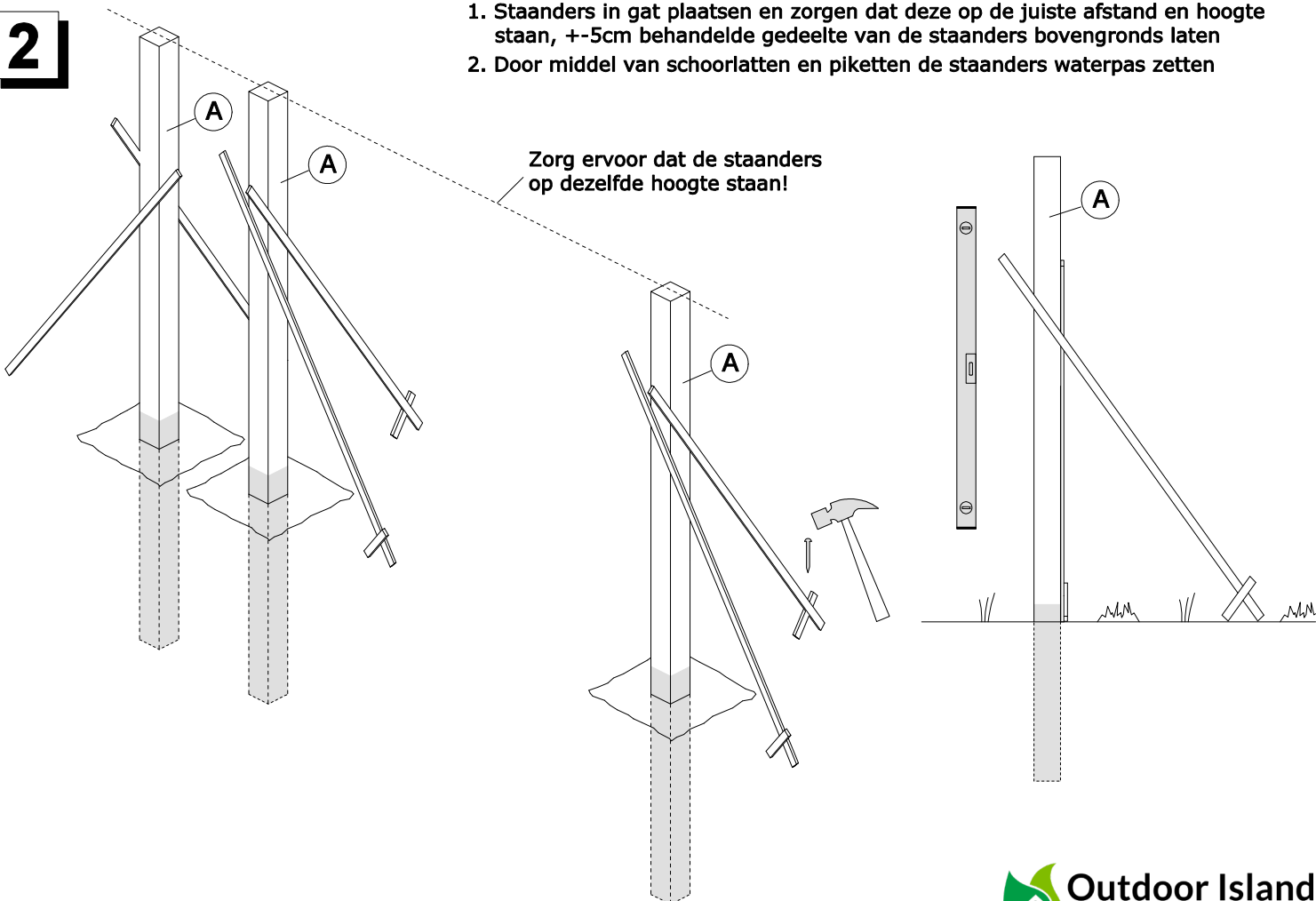

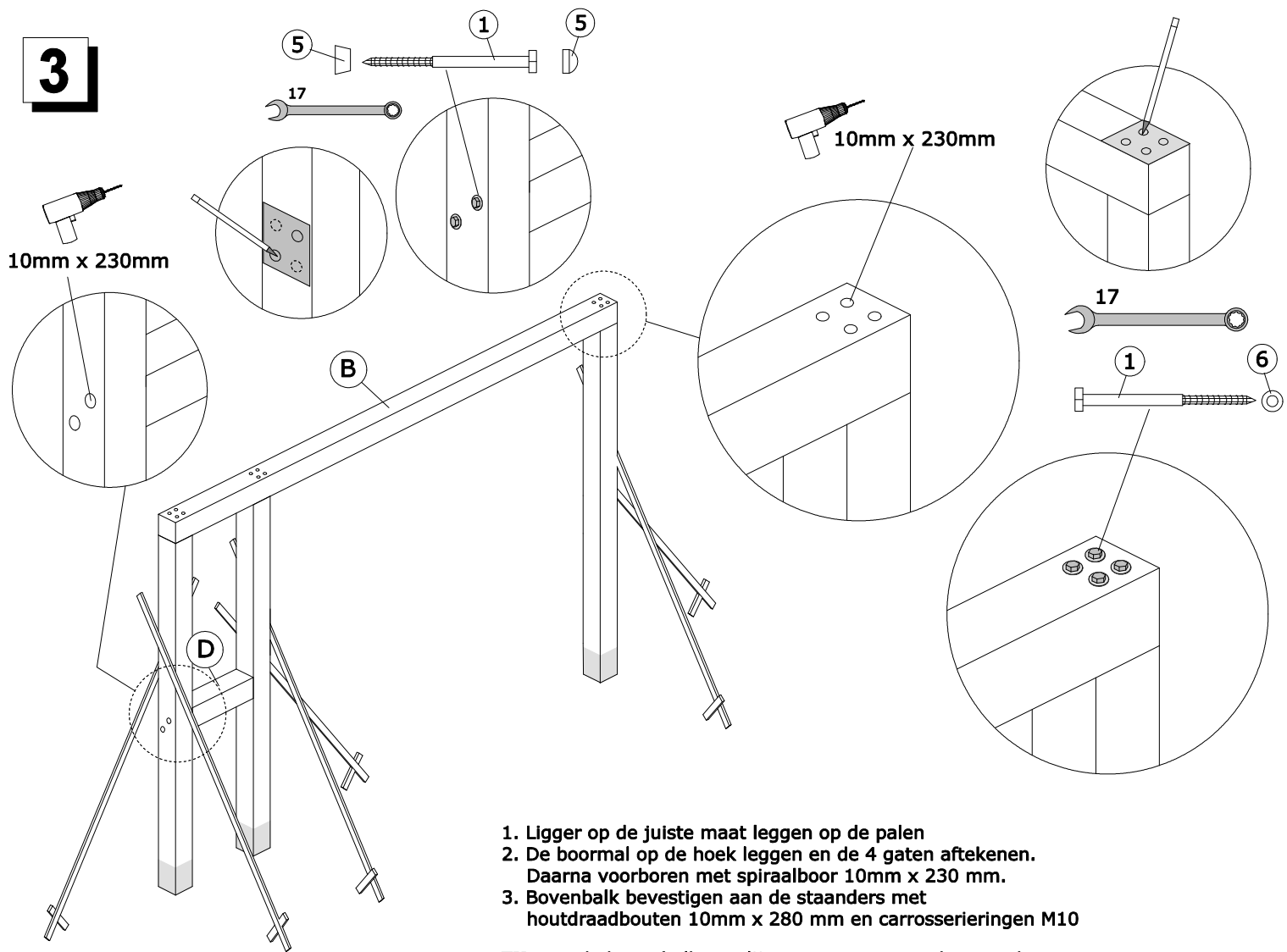
3

1. Ligger op de juiste maat leggen op de palen
2. De boormal op de hoek leggen en de 4 gaten aftekenen. Daarna voorboren met spiraalboor 10mm x 230 mm.
3. Bovenbalk bevestigen aan de staanders met houtdraadbouten 10mm x 280 mm en carrosserieringen M10

TIP: zet de bovenbalk met lijmtangen vast aan de staanders

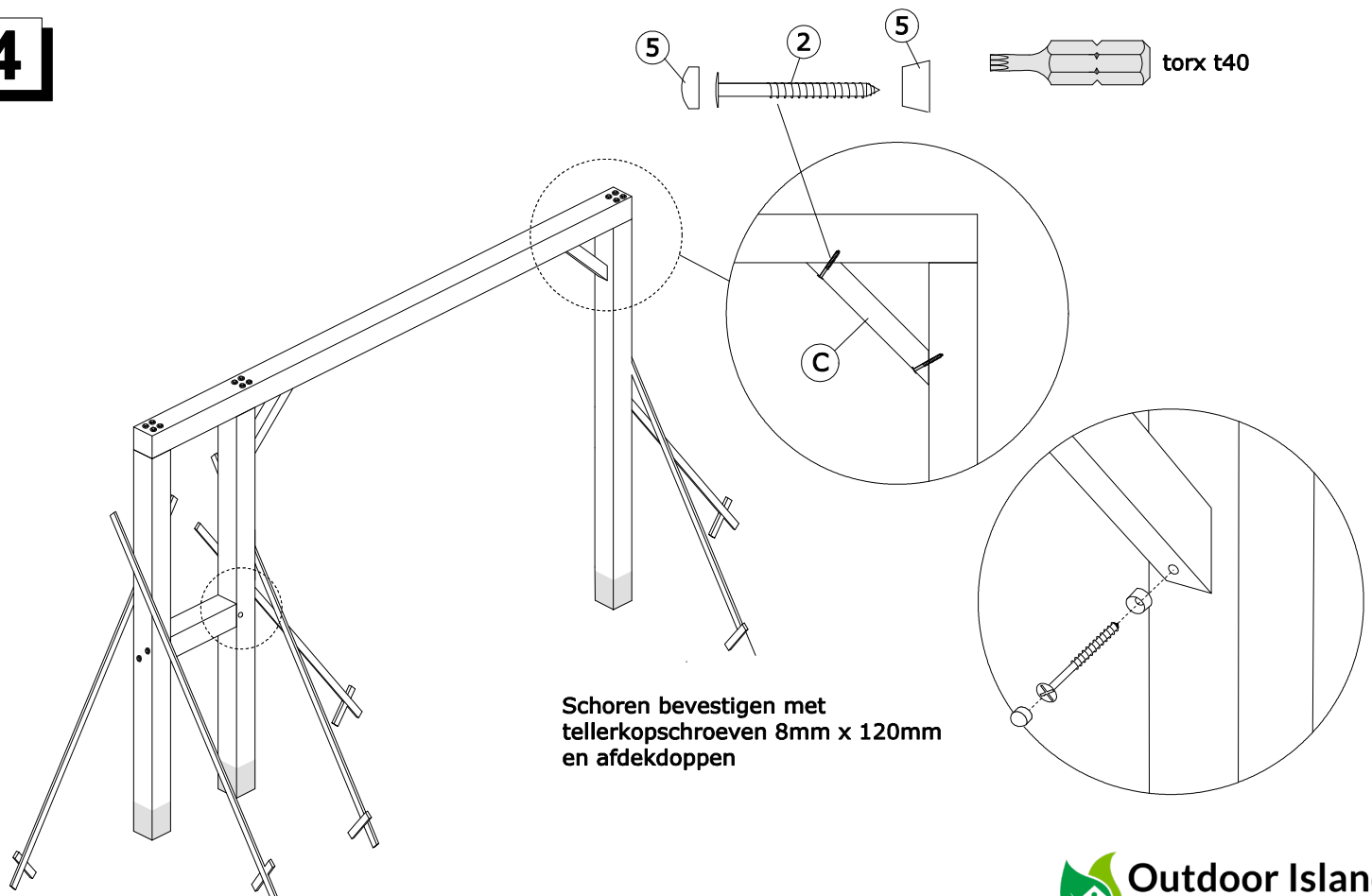
4

Schoren bevestigen met tellerkopschroeven 8mm x 120mm en afdekkoppen

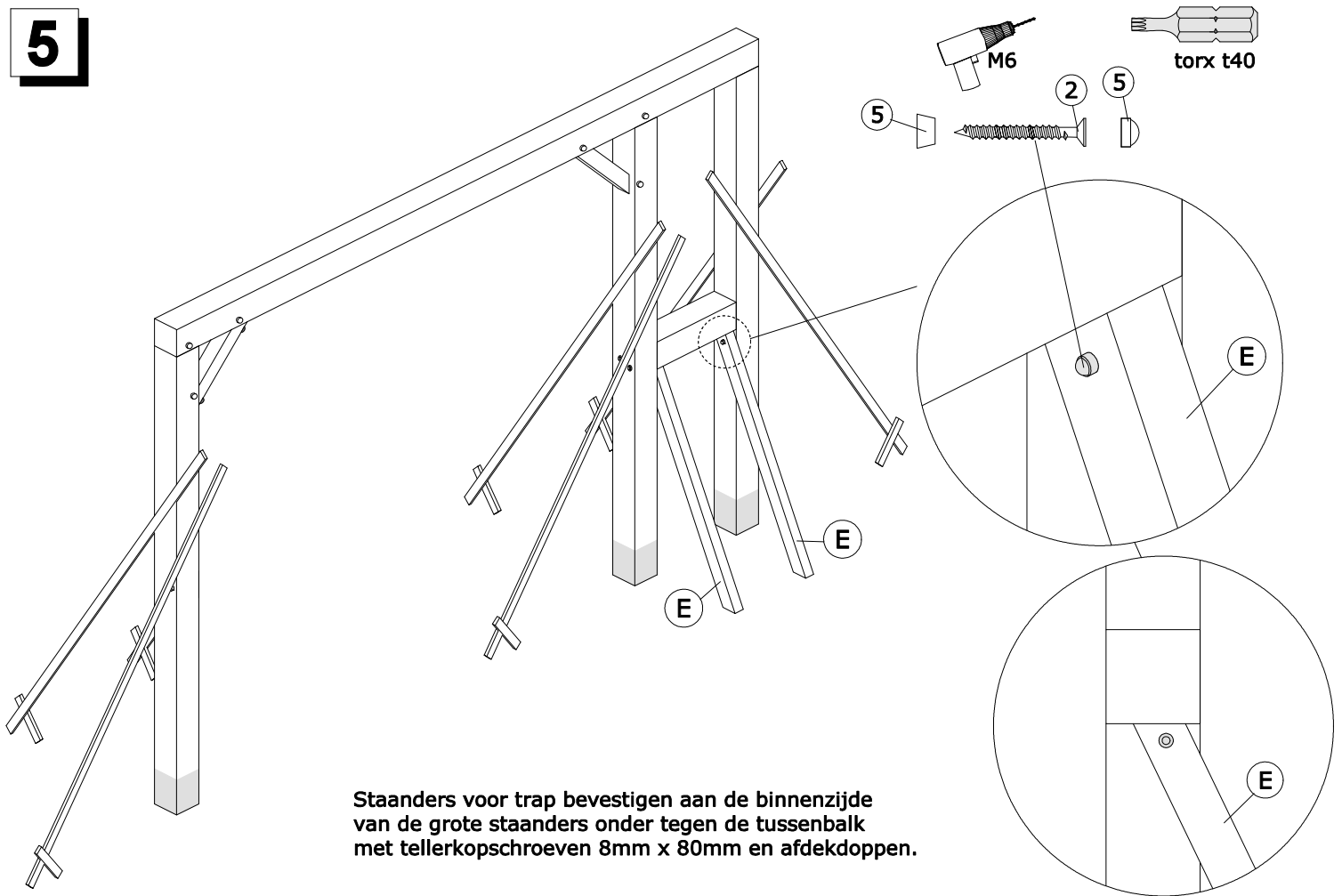
5

Staanders voor trap bevestigen aan de binnenzijde van de grote staanders onder tegen de tussenbalk met tellerkopschroeven 8mm x 80mm en afdekdoppen.

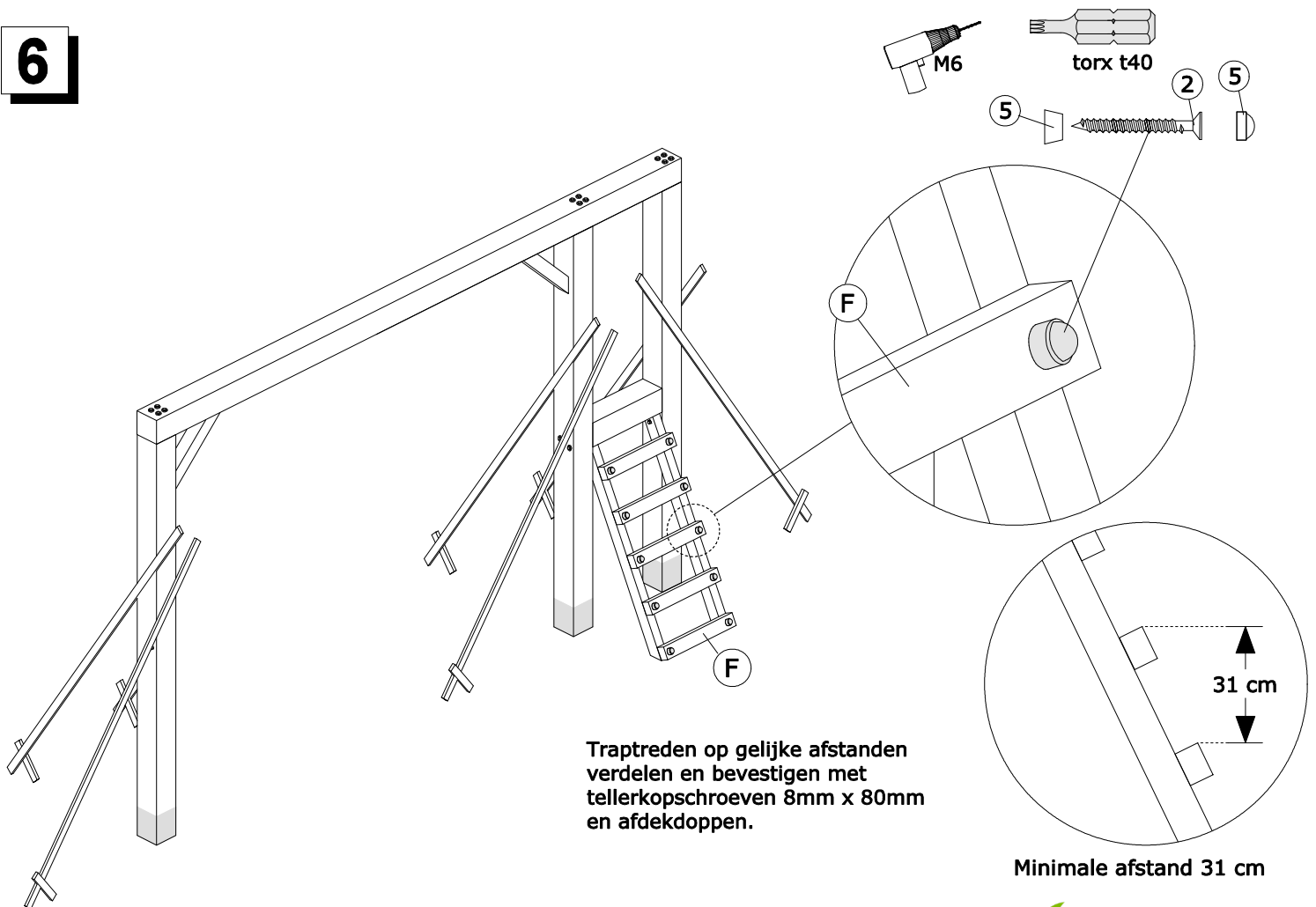
6

Traptreden op gelijke afstanden verdelen en bevestigen met tellerkopschroeven 8mm x 80mm en afdekdoppen.

Minimale afstand 31 cm

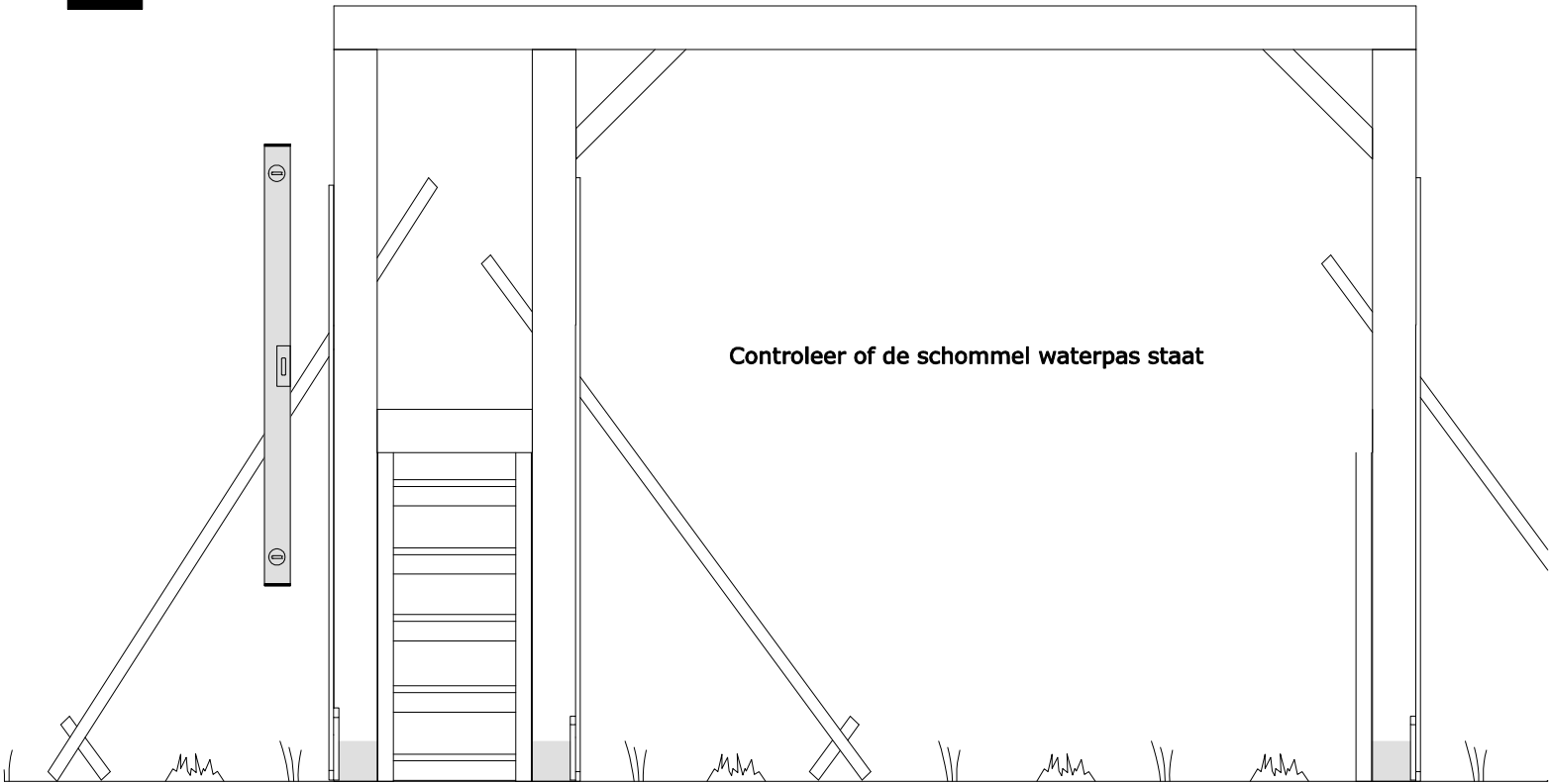
7**8**

1. Gaten voorzien van beton. Zorg dat u voldoende beton gebruikt voor een stevige constructie TIP: gebruik snel beton voor snelle uitharding
2. Blijf 5 cm onder het maaiveld voor uw gras of andere ondergrond terug te plaatsen

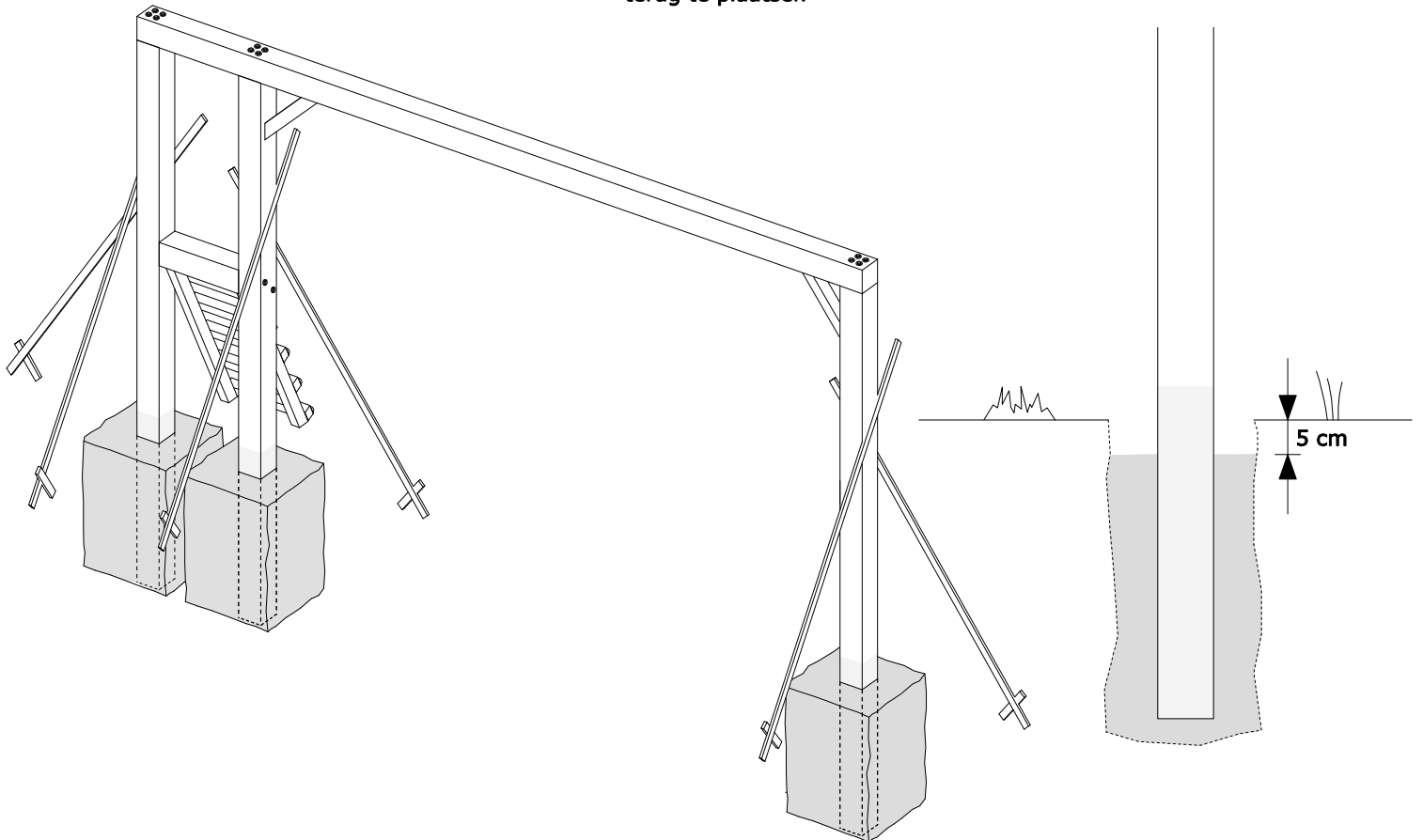

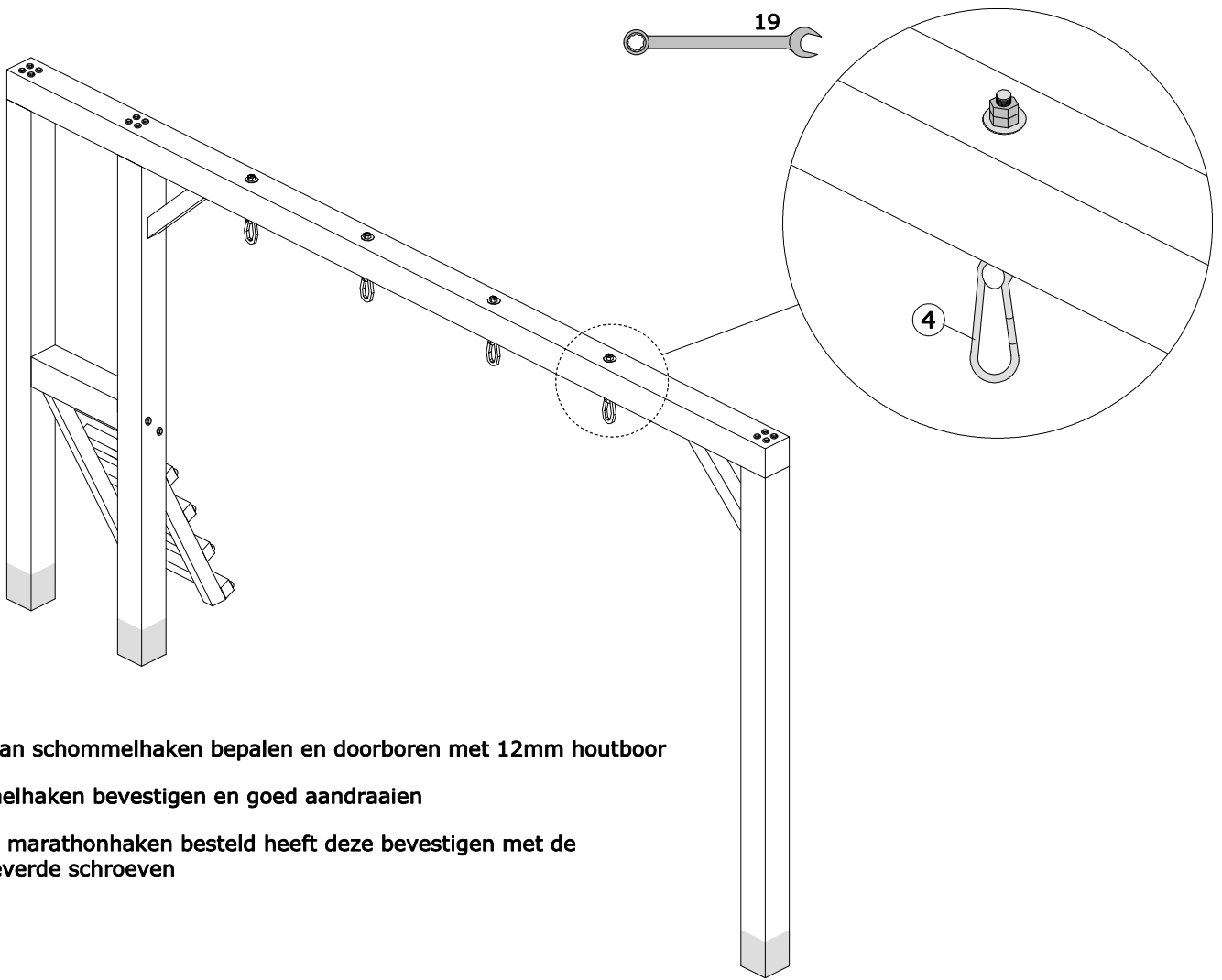
9

1. Positie van schommelhaken bepalen en doorboren met 12mm houtboor
2. Schommelhaken bevestigen en goed aandraaien
3. Indien u marathonghaken besteld heeft deze bevestigen met de meegeleverde schroeven

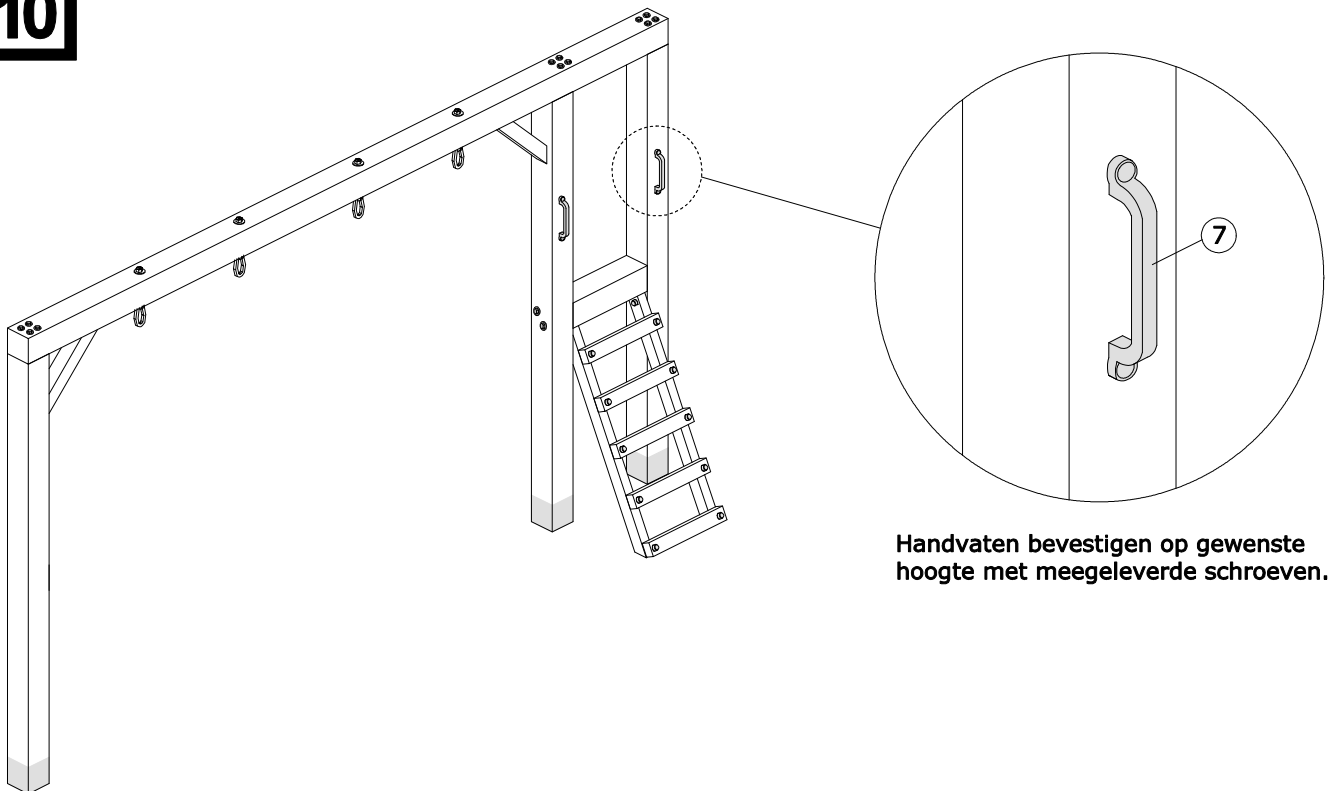
10

Handvaten bevestigen op gewenste hoogte met meegeleverde schroeven.

11

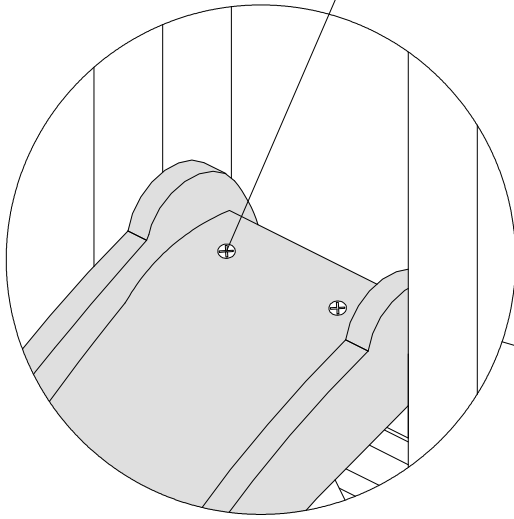
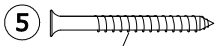

Glijbaan op de tussenbalk bevestigen met houtschroeven 6mm x 60mm

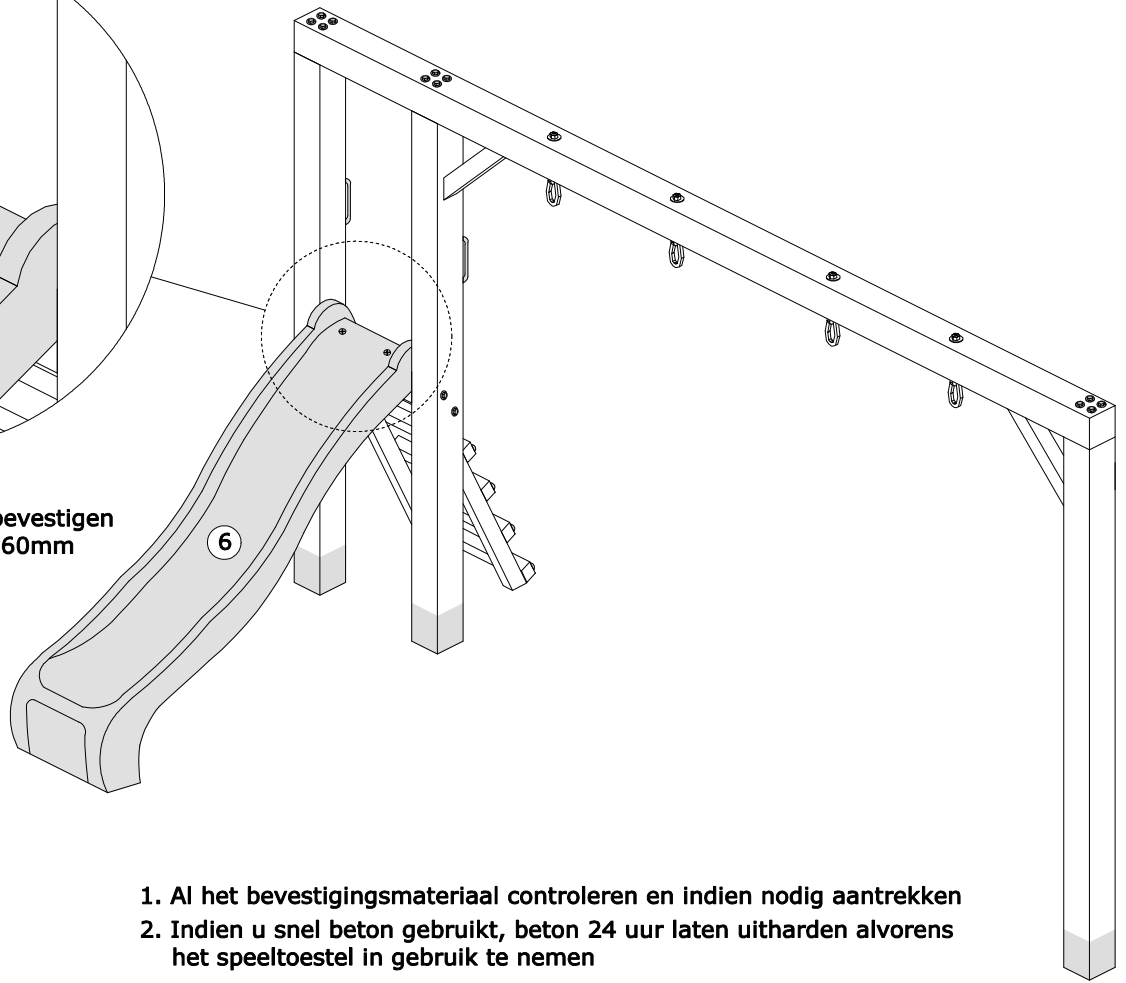

1. Al het bevestigingsmateriaal controleren en indien nodig aantrekken
2. Indien u snel beton gebruikt, beton 24 uur laten uitharden alvorens het speeltoestel in gebruik te nemen