

PREMIUM SCHOMMEL HOEFNIX

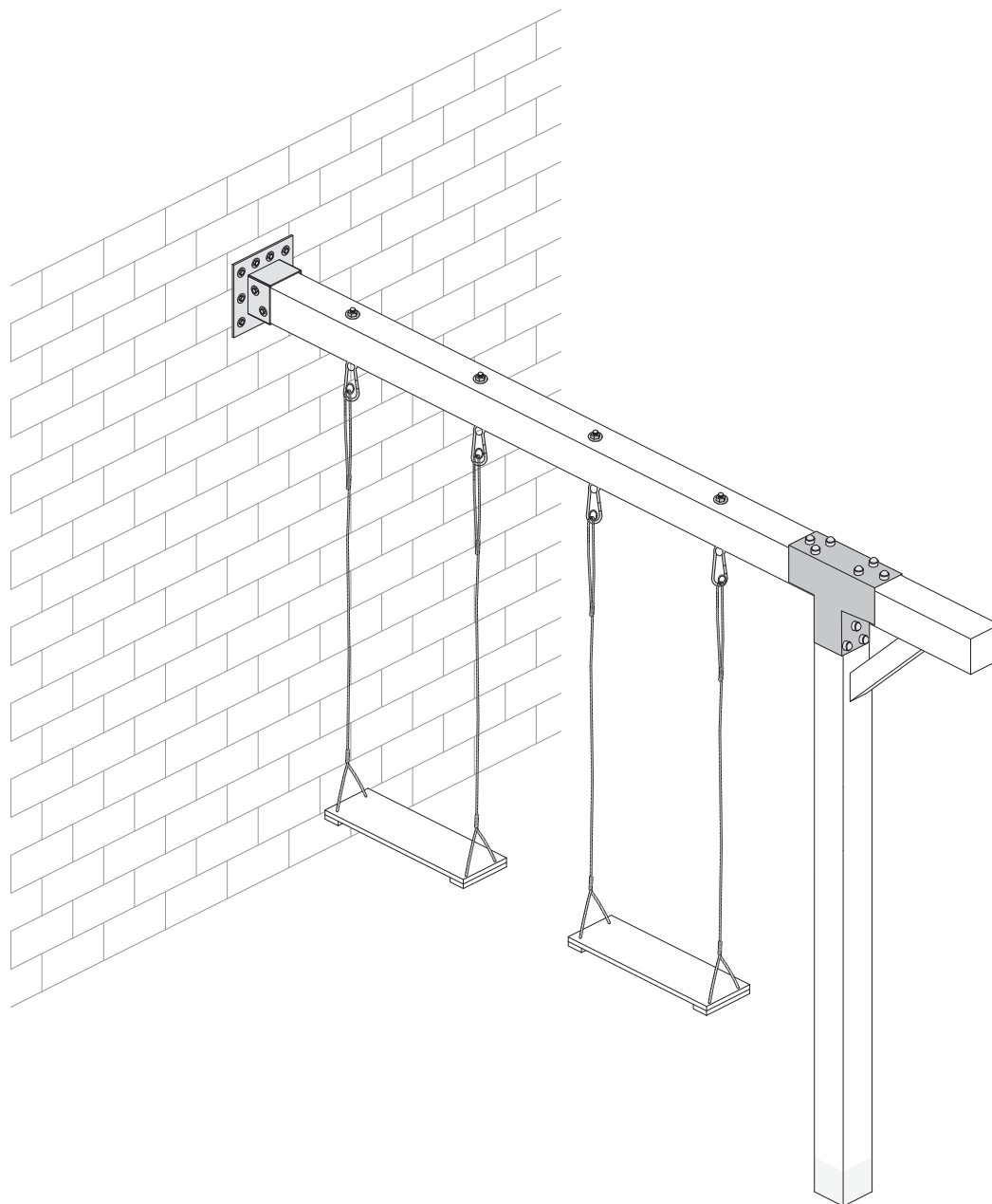

Versie: 191224



www.outdoor-island.nl
info@outdoor-island.nl

*Onderdelen die geleverd worden door Outdoor Island zijn voorzien van de juiste documentatie

*Bijgevoegde handleiding is enkel een voorbeeld wat gemaakt kan worden met de geleverde onderdelen.

Outdoor Island is niet verantwoordelijk voor het eindresultaat

*Waarschuwing: alleen voor huishoudelijk gebruik

*Waarschuwing: niet geschikt voor kinderen onder 36 maanden

MONTAGEHANDLEIDING

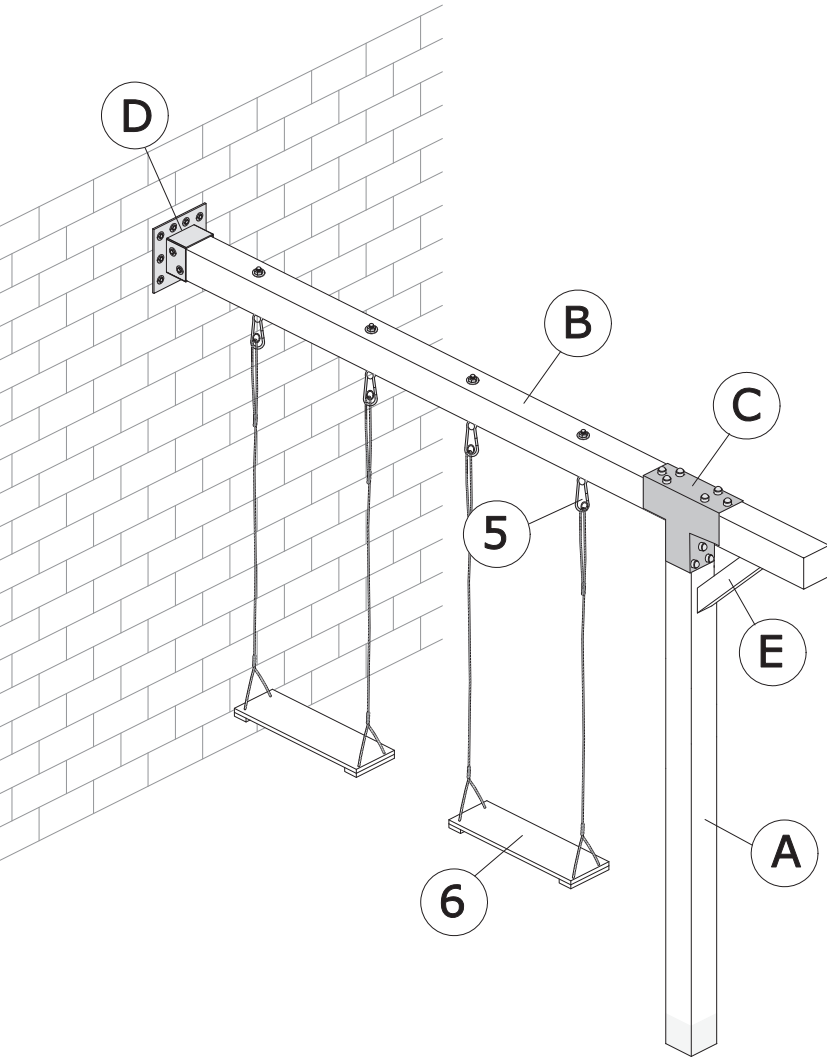

		type 300	type 400
A	11x11x300cm	1	1
B	14x14x300cm 14x14x400cm	1	1
C	Beugel T	1	1
D	IJzeren muurbeugel	1	1
E	6,5x6,5x50cm	1	1
D	IJzeren muurbeugel	1	1
1	8mm x 80mm	32	32
2	8mm x 120mm	2	2
3	10m x 60mm	10	10
4	Afdekdoppen	34	34
5	160mm x M12	4	6
6	Schommelzitje	2	2
7	Spiraalboor M12	1	1
8	Steenboor	1	1
9	Torx T40 bit	1	1

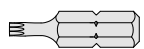
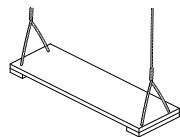
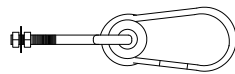
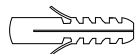
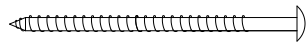
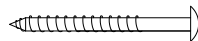

Aandachtspunten:

- Montage alleen door volwassenen
- Dit speeltoestel is alleen geschikt voor gebruik in de particuliere tuinen
- Gebruik alleen onder toezicht van volwassenen
- Dit product is niet geschikt voor kinderen onder 3 jaar, uitgezonderd de babyschommel
- Gebruik het speeltoestel uitsluitend waarvoor bedoeld
- Controleer regelmatig uw toestel op slijtage of beschadigingen. Let vooral op de bevestigingsmaterialen (eventueel natrekken) schommelhaken en de touwen
- Het nalaten hiervan kan gevaar voor de kinderen opleveren

Benodigheden:

- Schop
- Waterpas
- Rolmaat
- Stellatten en piketten
- Hamer
- Spijkers
- Ring- of dopsleutel maat 19
- Lijmtangen (tip)
- Snelbeton (advies: minimaal 75kg per staander)

Tips:

- Plaats het toestel zodanig dat er voor en achter de schommel en eventuele hindernissen (muren etc.) een afstand is van +- 250cm
- Een schokdempende ondergrond, bijvoorbeeld schors, gras of rubbertegels is aanbevolen

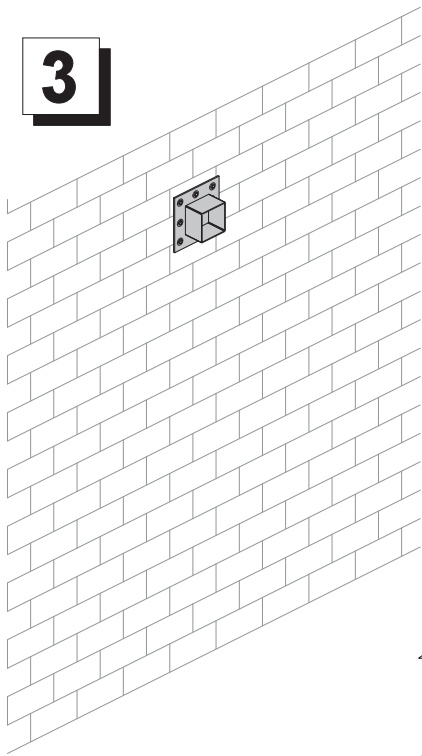
3

1. Staander in gat plaatsen en zorgen dat deze op de juiste afstand en hoogte staat vanaf de muurbeugel, +- 5cm behandelde gedeelte van de staander bovengronds laten

2. Door middel van schoorlatten en piketten de staander waterpas zetten

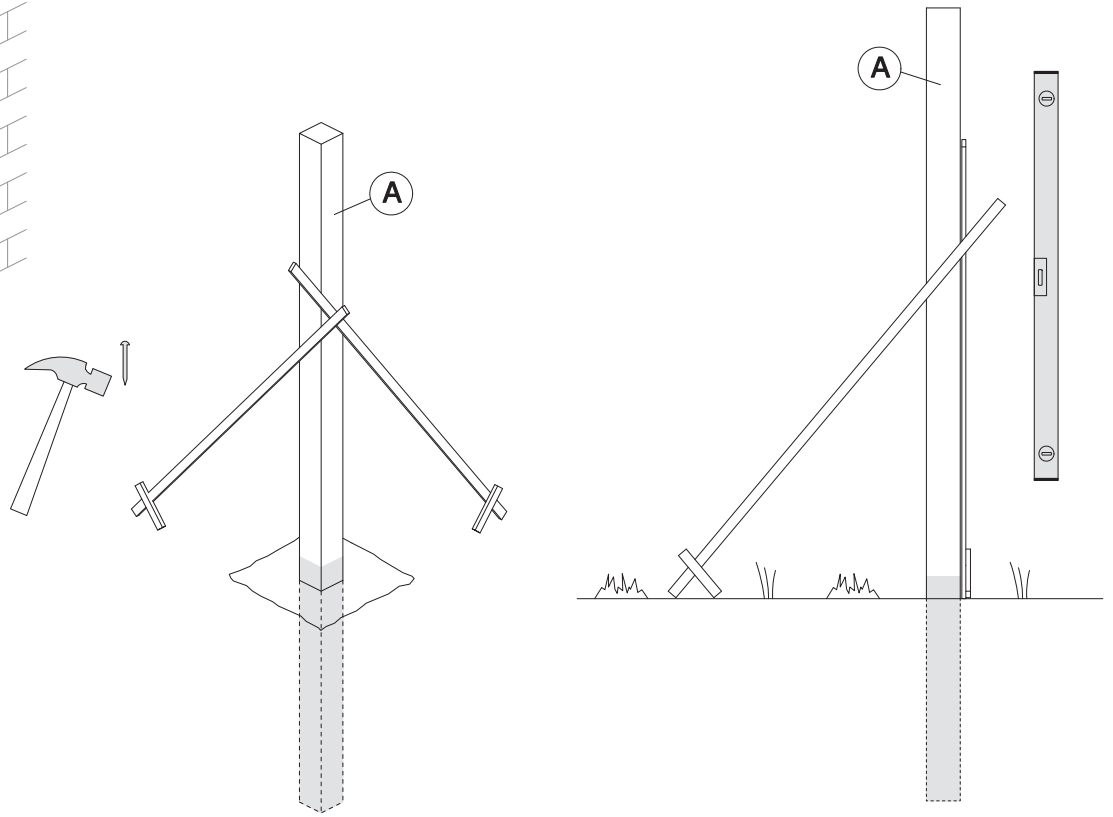
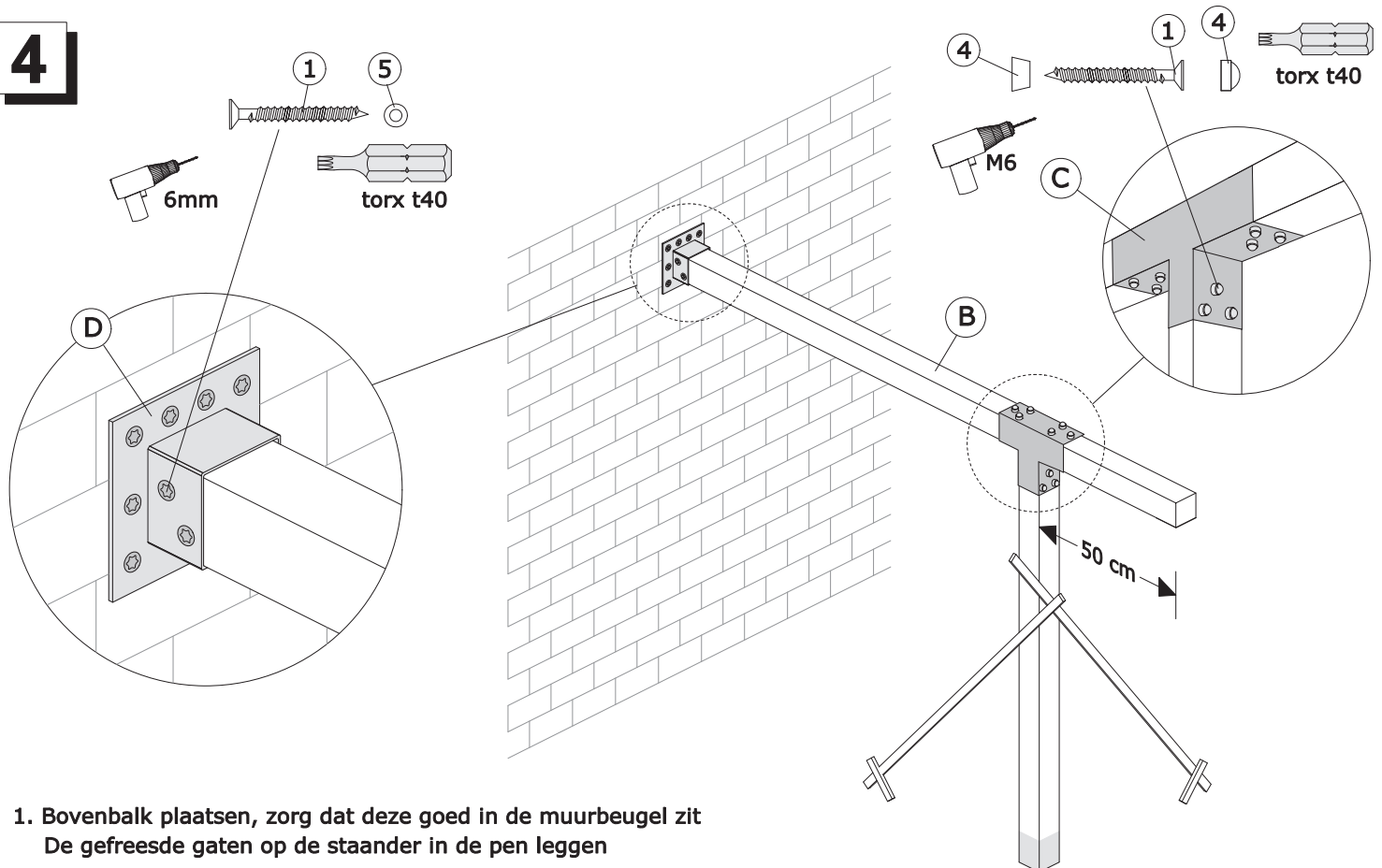
**4**

1. Bovenbalk plaatsen, zorg dat deze goed in de muurbeugel zit
De gefreesde gaten op de staander in de pen leggen

2. Met de tellerkopschroeven 8mm x 80mm
de ligger bevestigen aan de muurbeugel

5

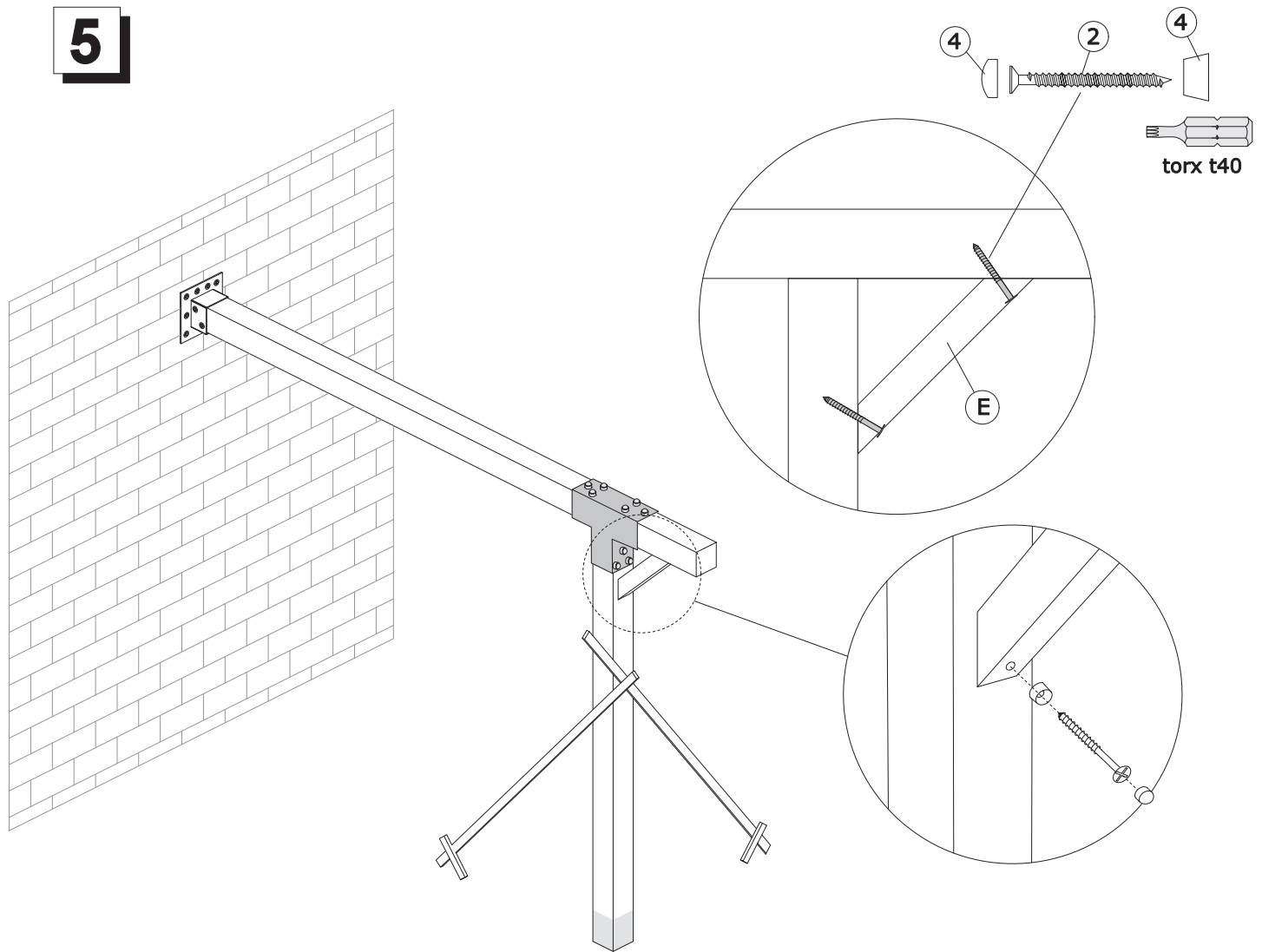

Schoor bevestigen met tellerkopschroeven
8mm x 120mm en afdekdoppen

6

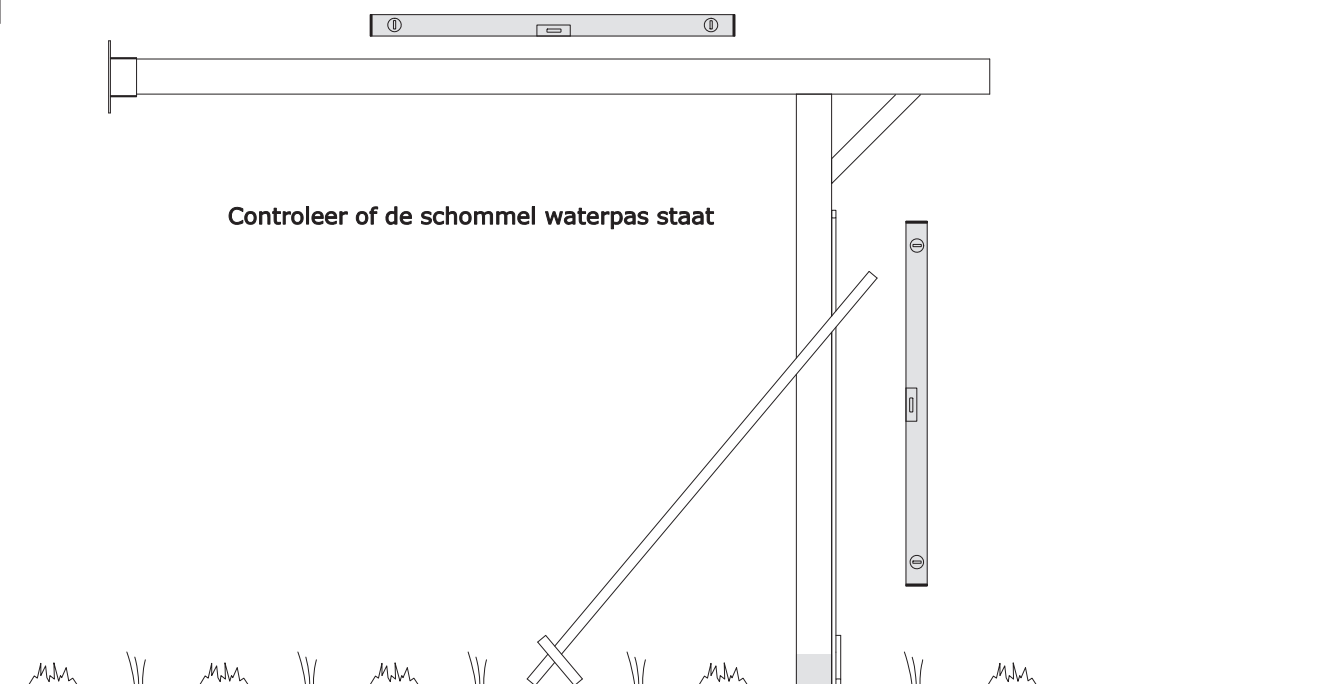

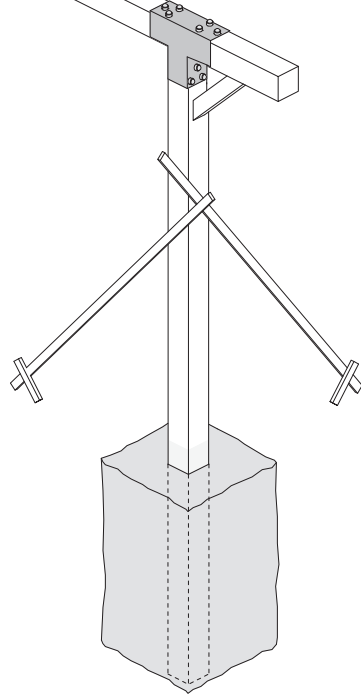
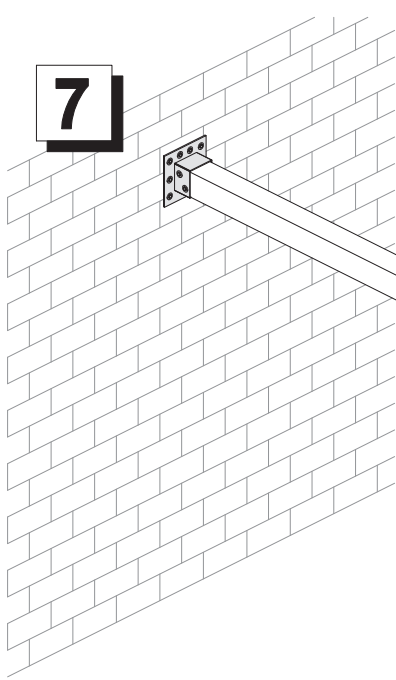
7

1. Gat voorzien van beton. Zorg dat u voldoende beton gebruikt voor een stevige constructie TIP: gebruik snelbeton voor snelle uitharding
2. Blijf 5 cm onder het maaiveld voor uw gras of andere ondergrond terug te plaatsen

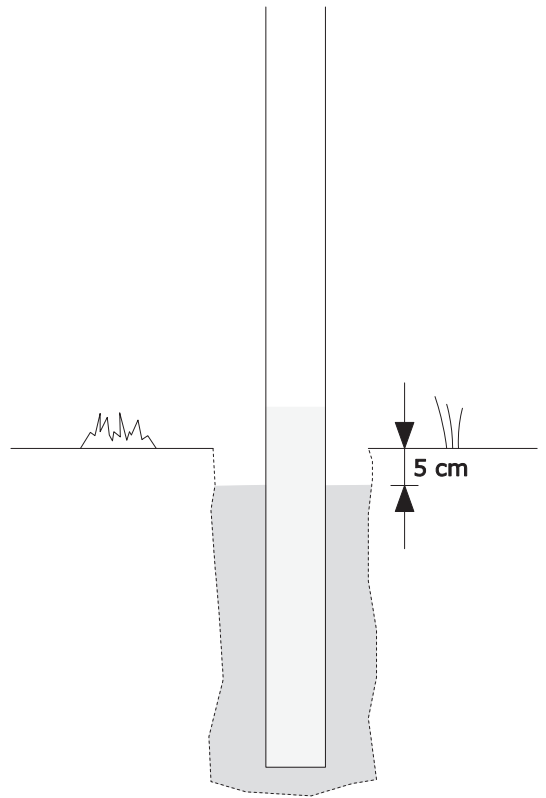
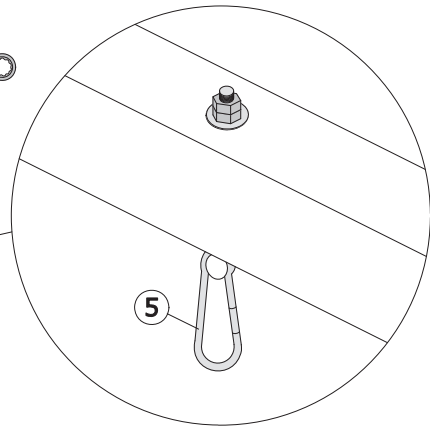
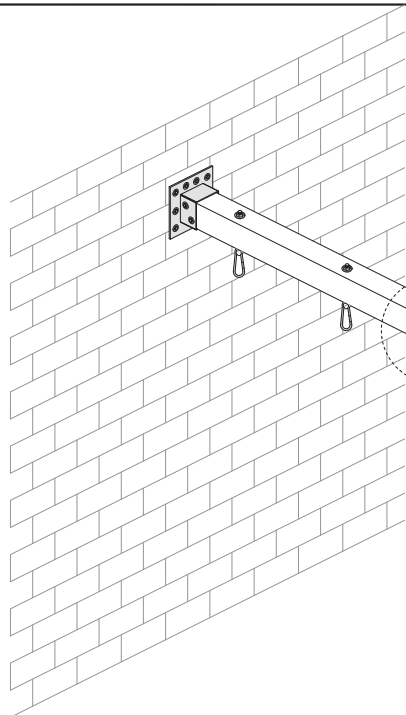
**8**

1. Positie van schommelhaken bepalen en doorboren met 12mm houtboor
2. Schommelhaken bevestigen en goed aandraaien
3. Al het bevestigingsmateriaal controleren en indien nodig aantrekken
4. Indien u snelbeton gebruikt, beton 24 uur laten uitharden alvorens het speeltoestel in gebruik te nemen