

# PREMIUM SCHOMMEL BORIS

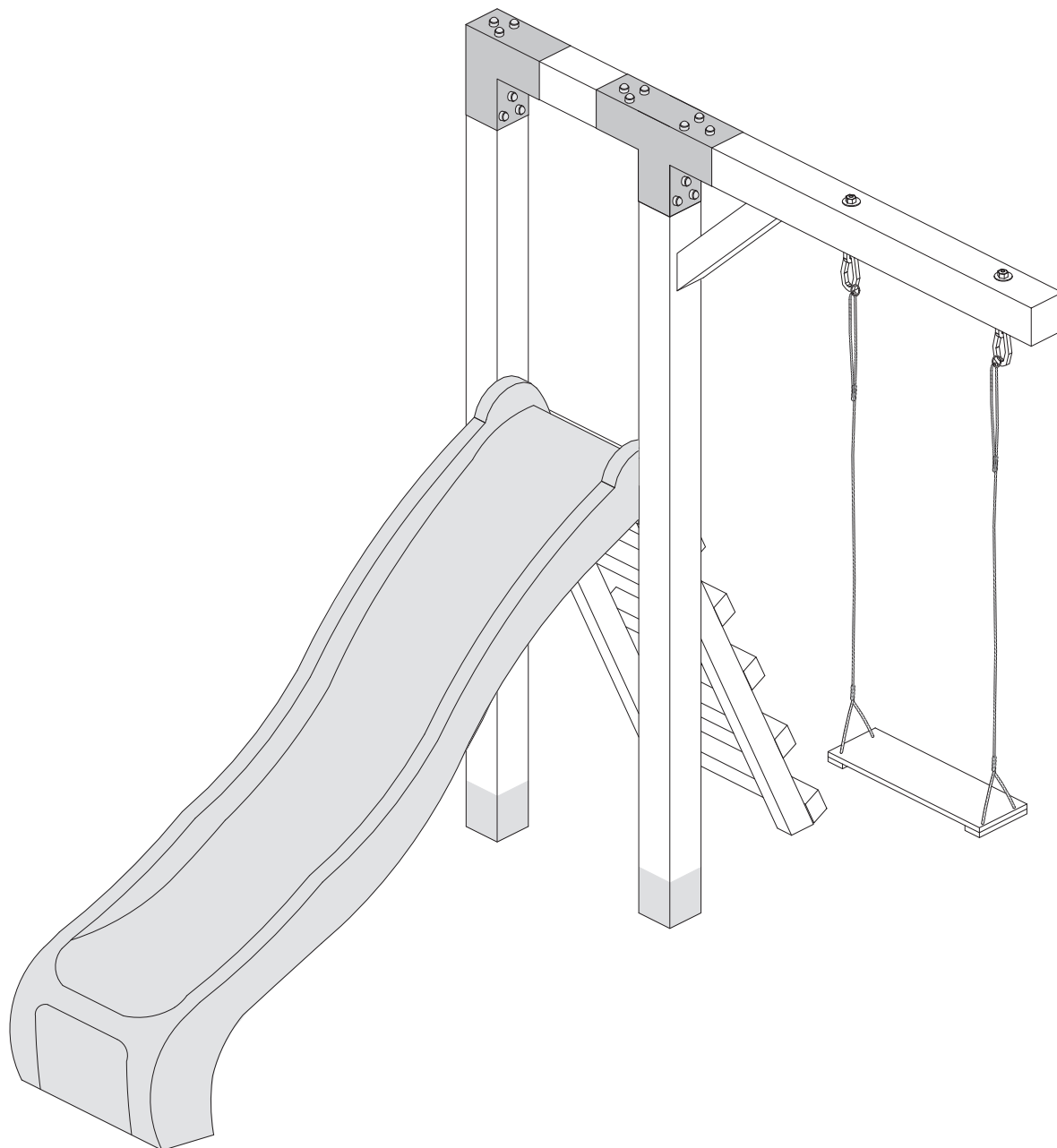

Versie: 121224



www.outdoor-island.nl  
info@outdoor-island.nl

- \*Onderdelen die geleverd worden door Outdoor Island zijn voorzien van de juiste documentatie
- \*Bijgevoegde handleiding is enkel een voorbeeld wat gemaakt kan worden met de geleverde onderdelen. Outdoor Island is niet verantwoordelijk voor het eindresultaat
- \*Waarschuwing: alleen voor huishoudelijk gebruik
- \*Waarschuwing: niet geschikt voor kinderen onder 36 maanden

## MONTAGEHANDLEIDING

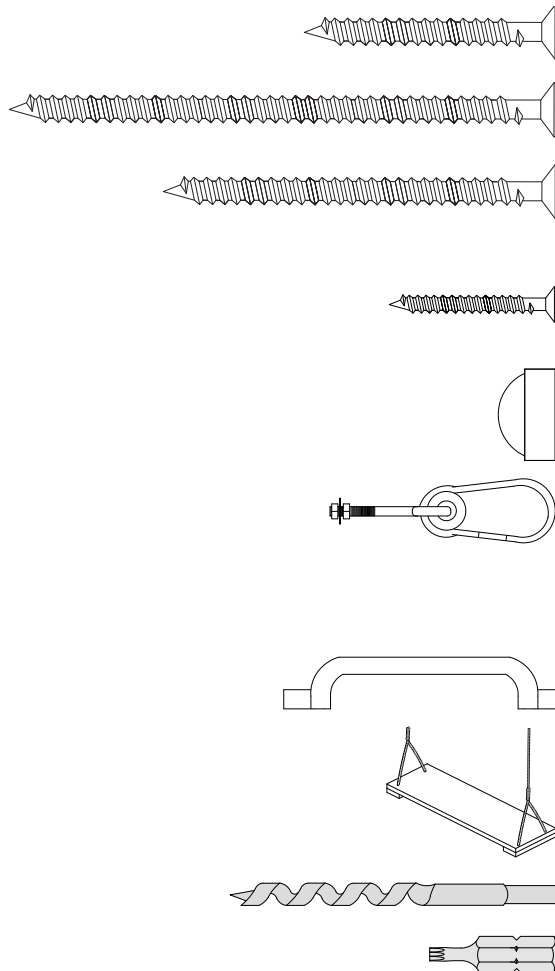
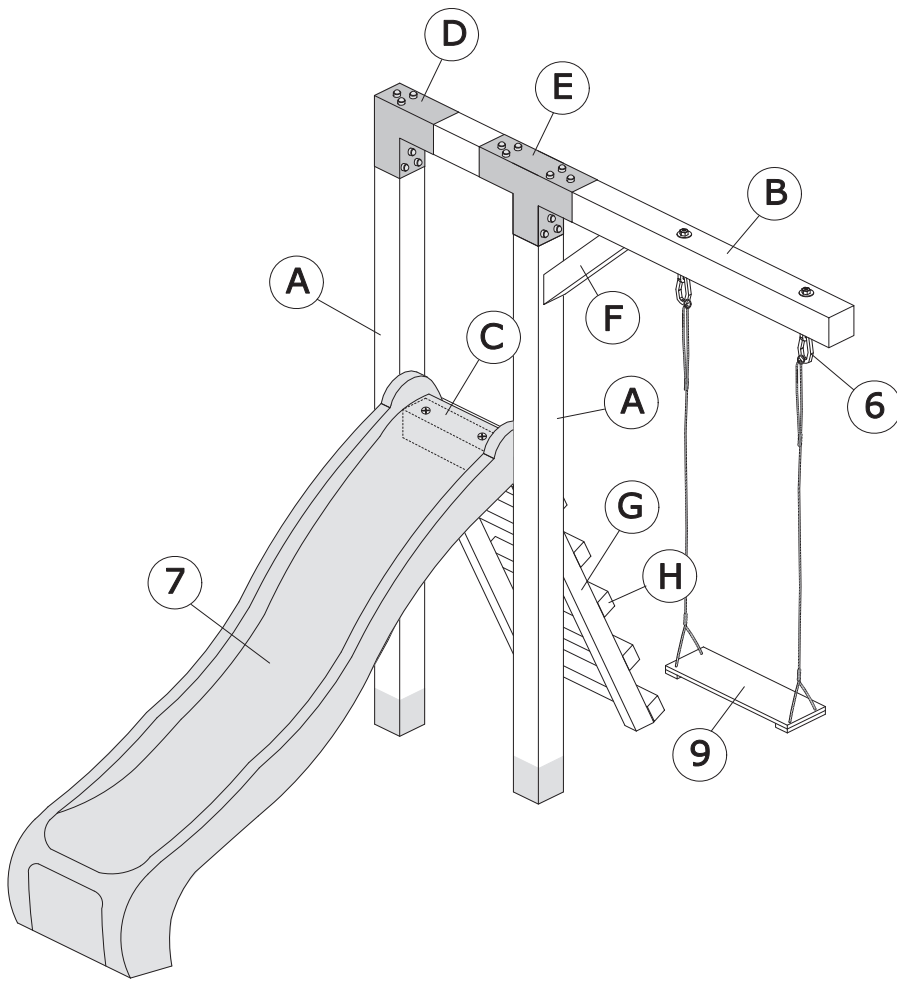

|           |                 | aantal |
|-----------|-----------------|--------|
| <b>A</b>  | 11x11x300cm     | 2      |
| <b>B</b>  | 11x11x200cm     | 1      |
| <b>C</b>  | 11x11x50cm      | 1      |
| <b>D</b>  | Beugel L        | 1      |
| <b>E</b>  | Beugel T        | 1      |
| <b>F</b>  | 6,5x6,5x50cm    | 1      |
| <b>G</b>  | 5x7x117cm       | 2      |
| <b>H</b>  | 5x7x50cm        | 5      |
| <b>1</b>  | 8mm x 80mm      | 42     |
| <b>2</b>  | 8mm x 200mm     | 4      |
| <b>3</b>  | 8mm x 120mm     | 2      |
| <b>4</b>  | 6 x 60mm        | 2      |
| <b>5</b>  | Afdekdoppen     | 50     |
| <b>6</b>  | 160mm x M12     | 2      |
| <b>7</b>  | Glijbaan        | 1      |
| <b>8</b>  | Handvaten       | 2      |
| <b>9</b>  | Schommelzitje   | 1      |
| <b>10</b> | Spiraalboor M12 | 1      |
| <b>11</b> | Torx T40 bit    | 1      |

**Aandachtspunten:**

- Montage alleen door volwassenen
- Dit speeltoestel is alleen geschikt voor gebruik in de particuliere tuinen
- Gebruik alleen onder toezicht van volwassenen
- Dit product is niet geschikt voor kinderen onder 3 jaar
- Gebruik het speeltoestel uitsluitend waarvoor bedoeld
- Controleer regelmatig uw toestel op slijtage of beschadigingen. Let vooral op de bevestigingsmaterialen (eventueel natrekken)
- Het nalaten hiervan kan gevaar voor de kinderen opleveren

**Benodigheden:**

- Schop
- Waterpas
- Rolmaat
- Stellatten en piketten
- Hamer
- Spijkers
- Schroefmachine
- Ring- of dopsleutel maat 19
- Lijmtangen (tip)
- Snelbeton (advies: minimaal 75kg per staander)

**Tips:**

- Plaats het toestel zodanig dat er voor en achter het speeltoestel en eventuele hindernissen (muren etc.) een afstand is van +- 250cm
- Een schokdempende ondergrond, bijvoorbeeld schors, gras of rubbertegels is aanbevolen

**1**

1. Gat uitmeten voor de standers, zorg voor voldoende ruimte rondom
2. Gat +- 80cm diep graven x 30cm x 30cm

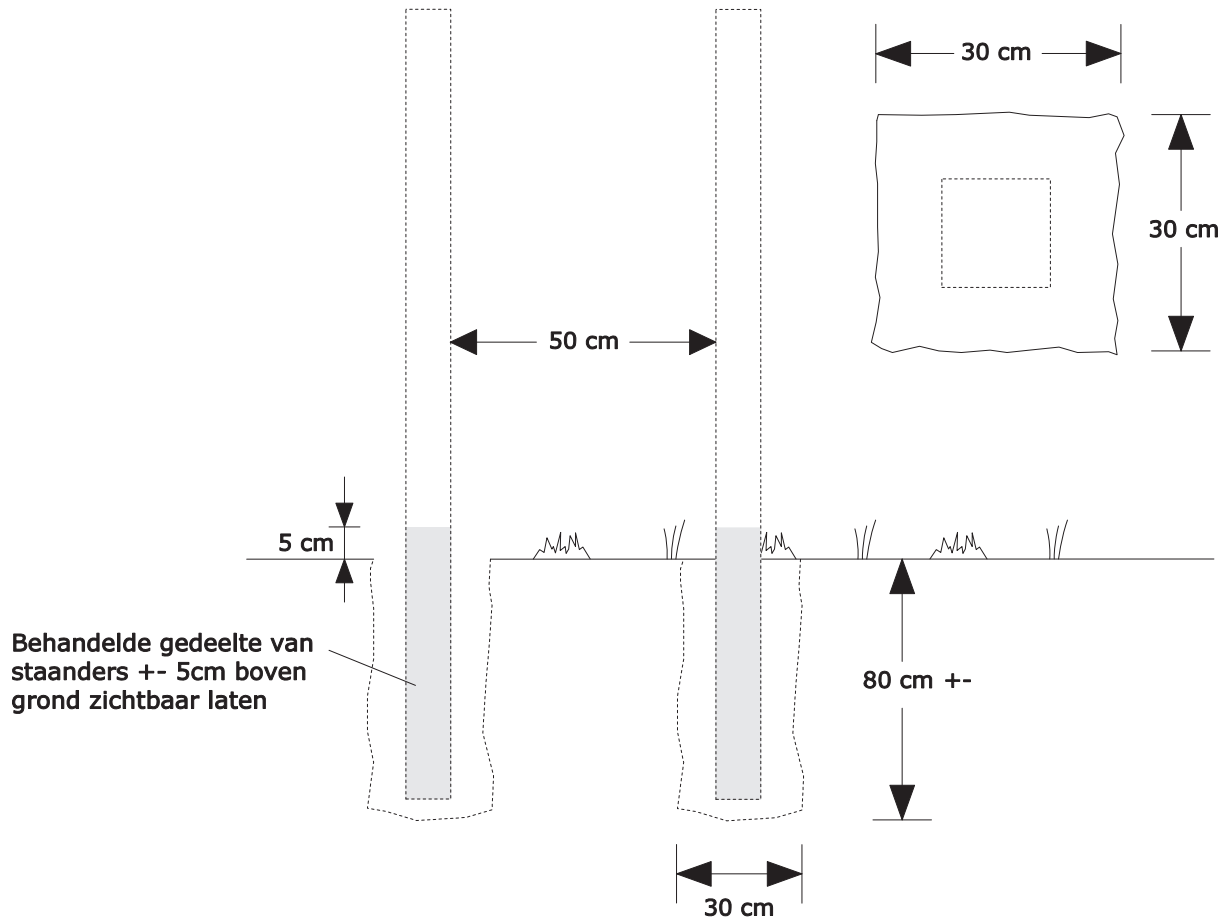
**2**

1. Standers in gat plaatsen en zorgen dat deze op de juiste afstand en hoogte staat, +- 5cm behandelde gedeelte van de standers bovengronds laten
2. Door middel van schoorlatten en piketten de standers waterpas zetten

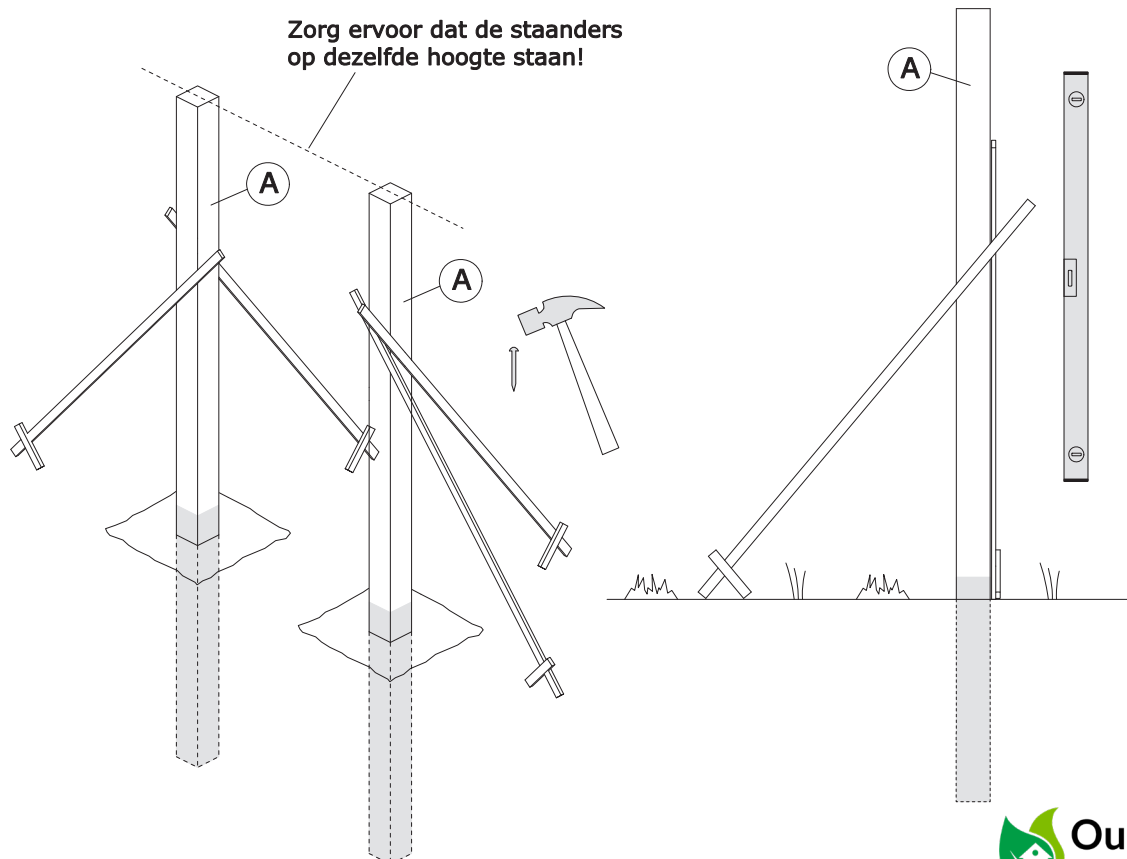

**3**

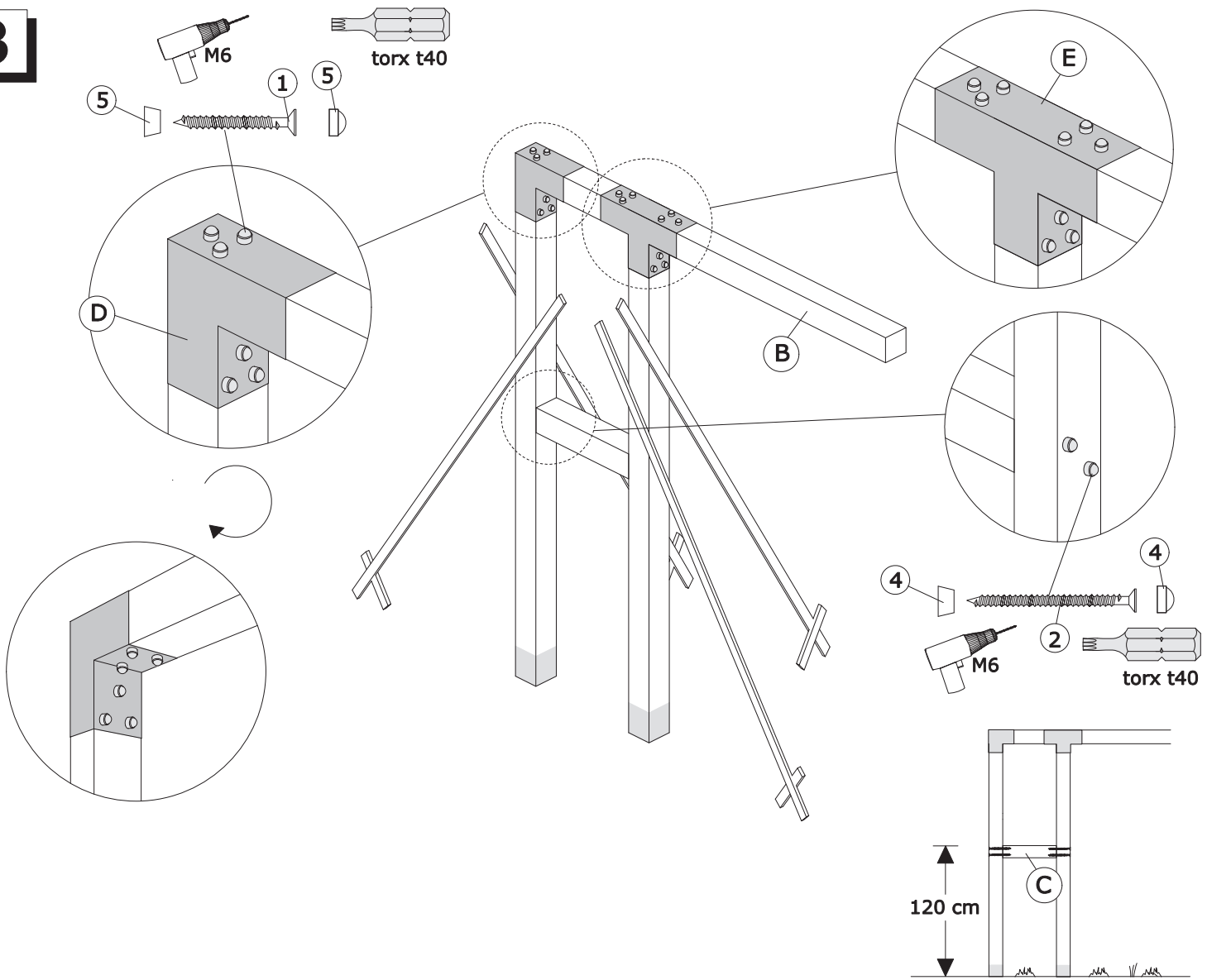

**4**

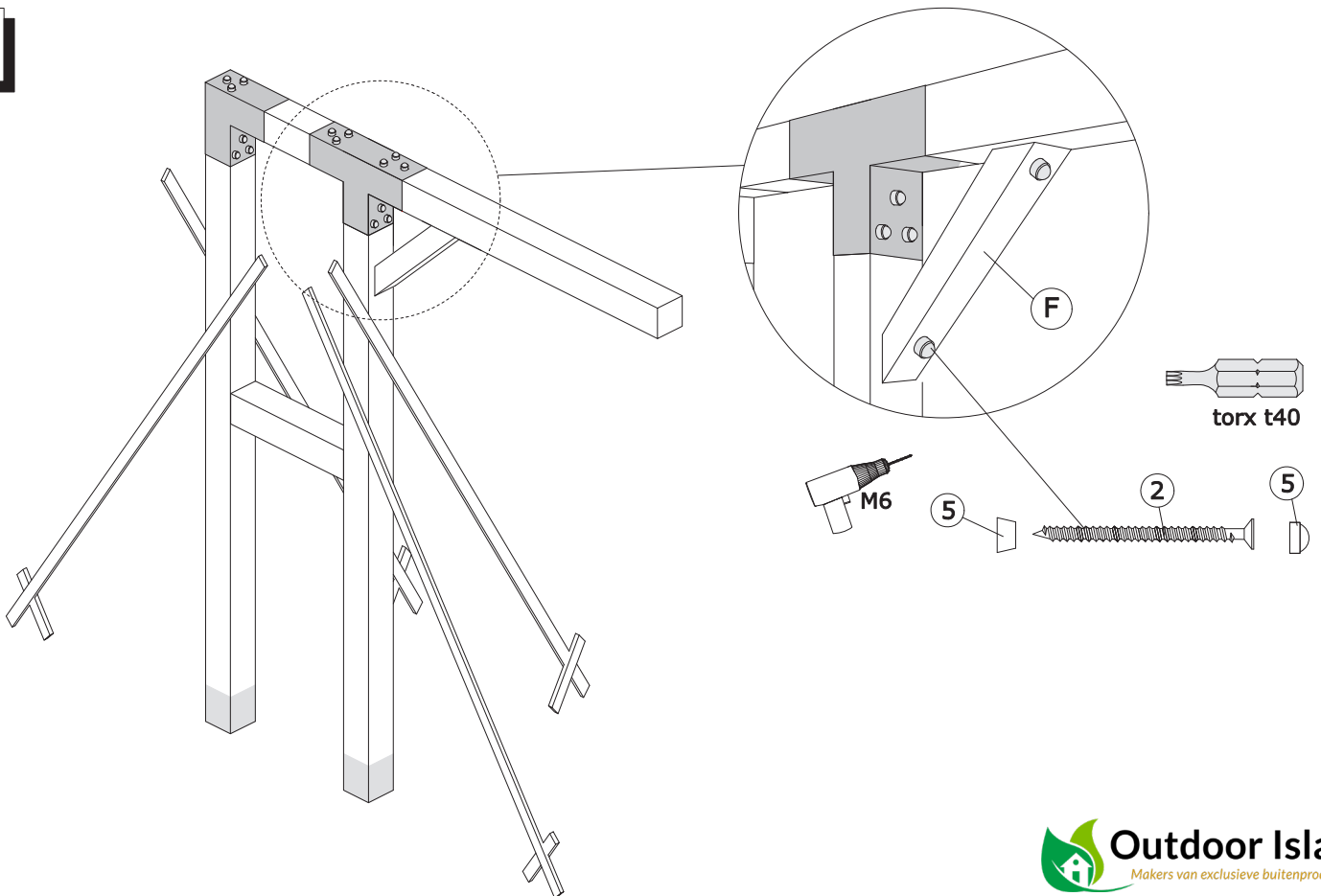

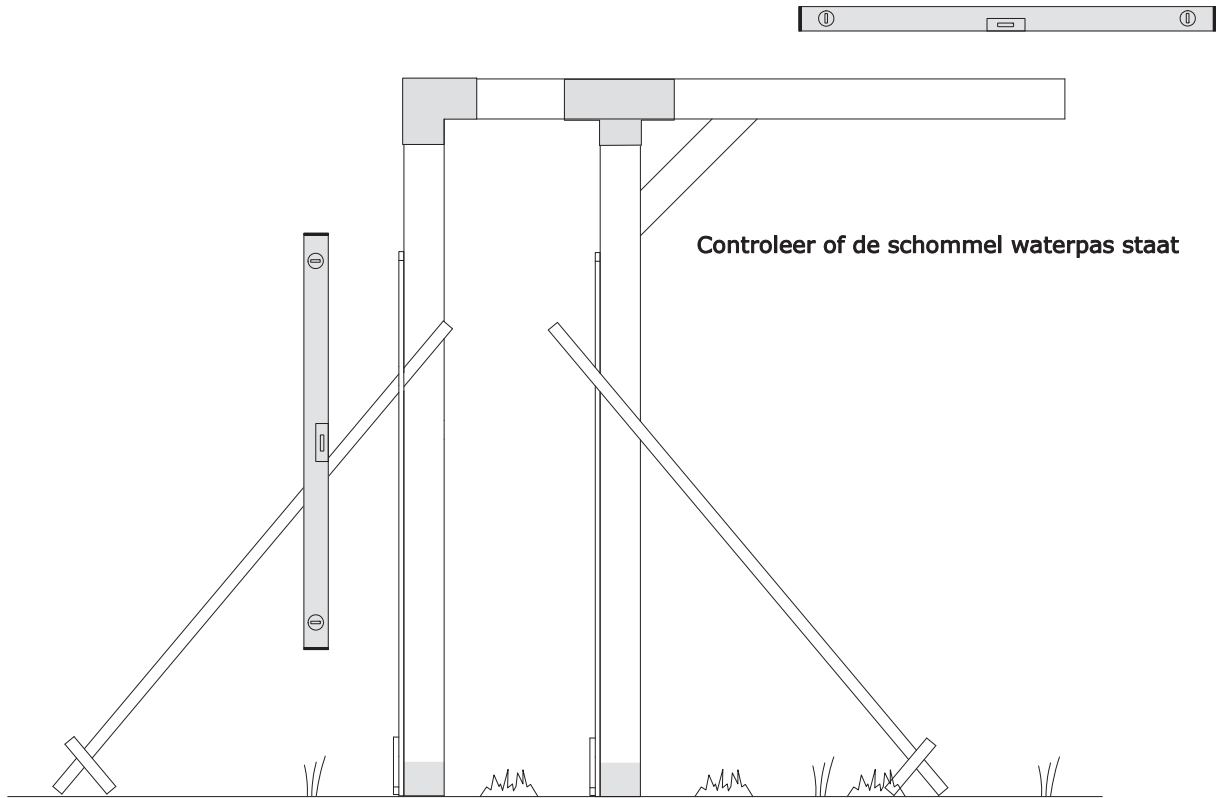
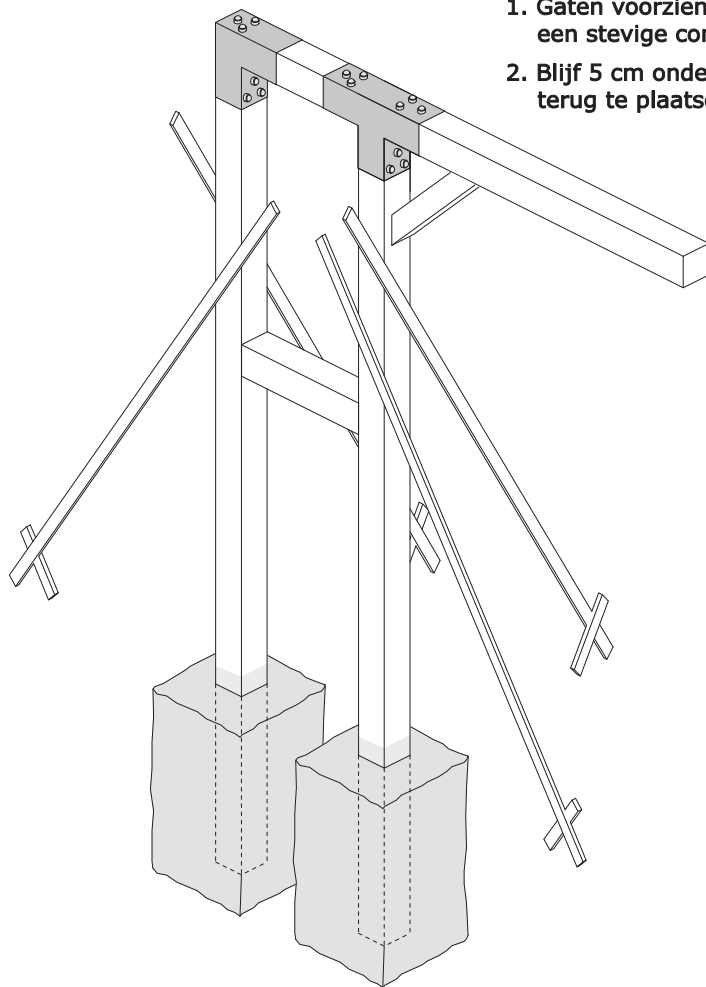
**5****6**

1. Gaten voorzien van beton. Zorg dat u voldoende beton gebruikt voor een stevige constructie TIP: gebruik snelbeton voor snelle uitharding
2. Blijf 5 cm onder het maaiveld voor uw gras of andere ondergrond terug te plaatsen

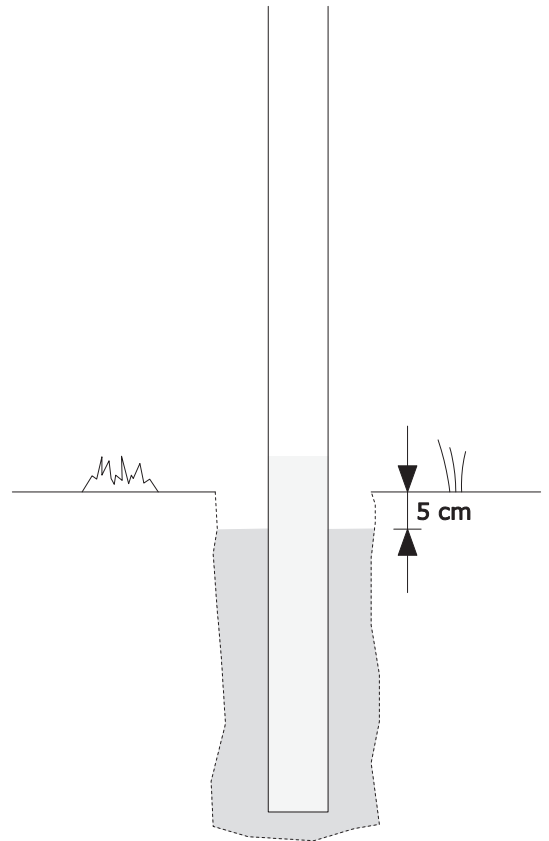

7

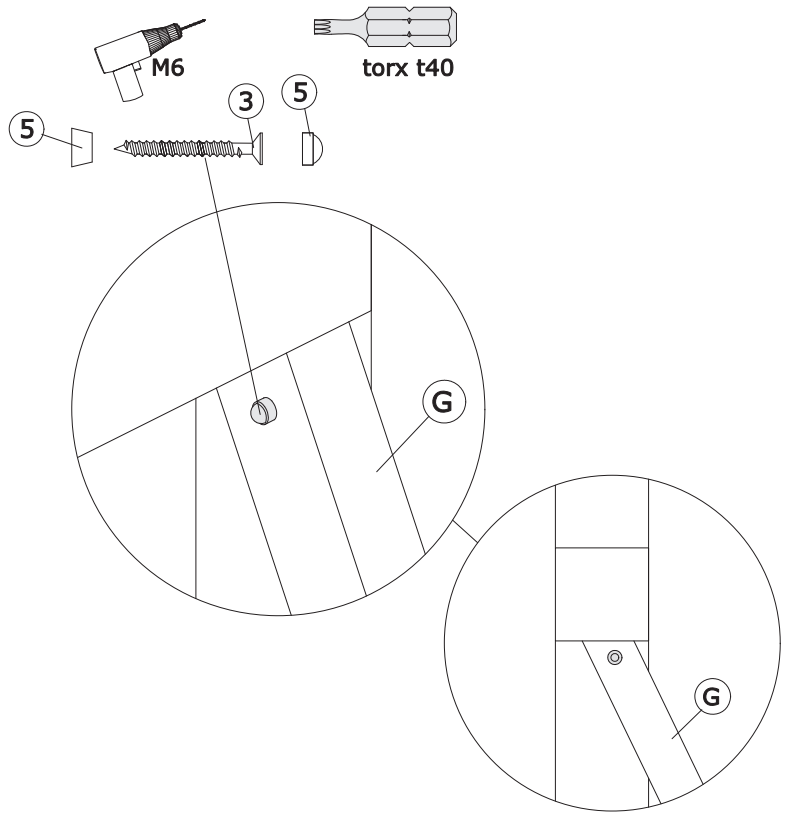
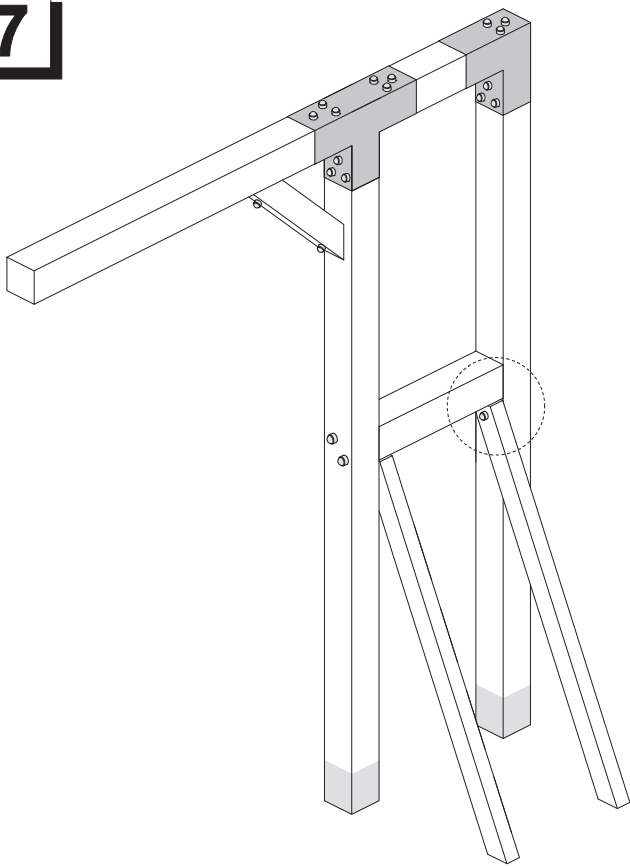

Standers voor trap bevestigen aan de binnenzijde van de grote standers onder tegen de tussenbalk met tellerkopschroeven 8mm x 80mm en afdekdoppen.

8

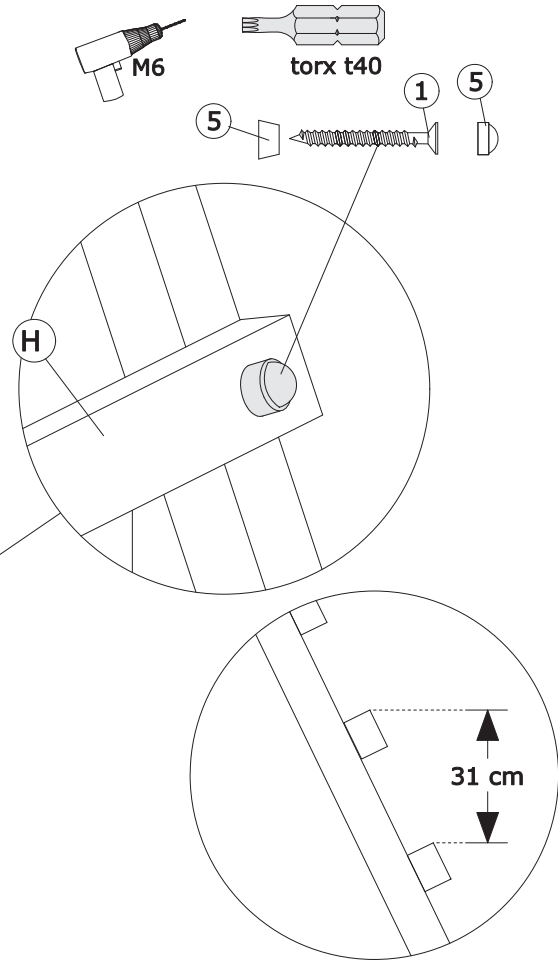
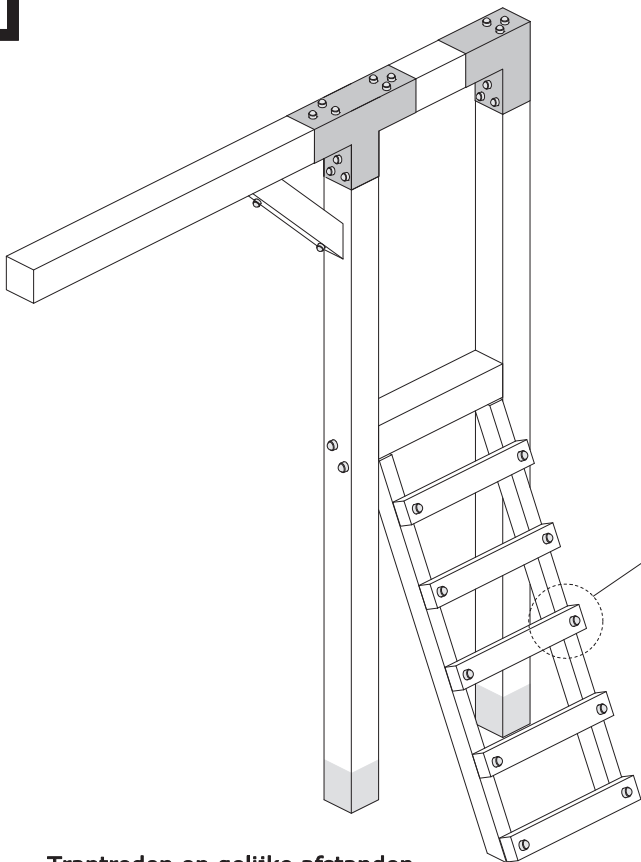

Traptreden op gelijke afstanden verdelen en bevestigen met tellerkopschroeven 8mm x 80mm en afdekdoppen.

Minimale afstand 31 cm

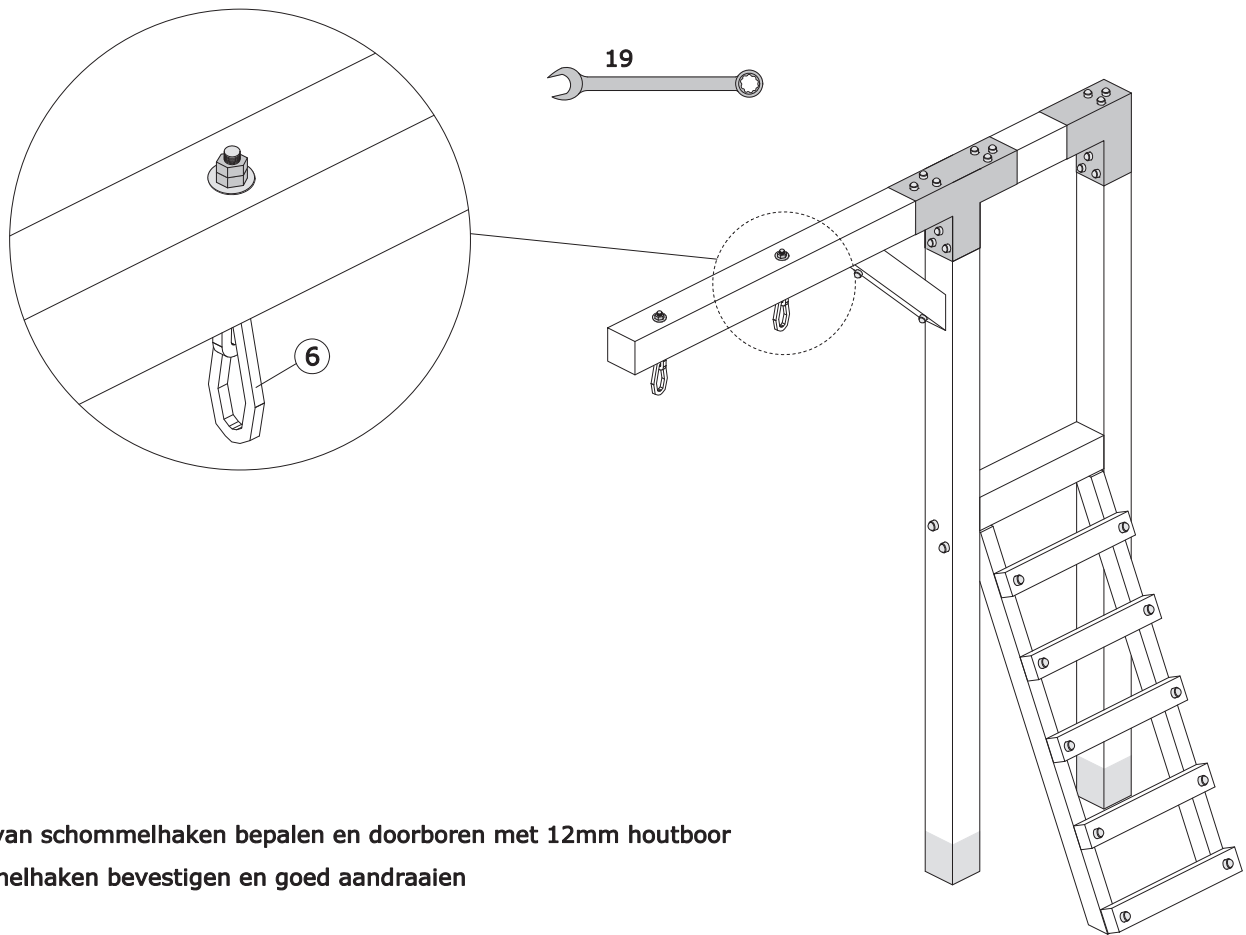
**9**

1. Positie van schommelhaken bepalen en doorboren met 12mm houtboor
2. Schommelhaken bevestigen en goed aandraaien

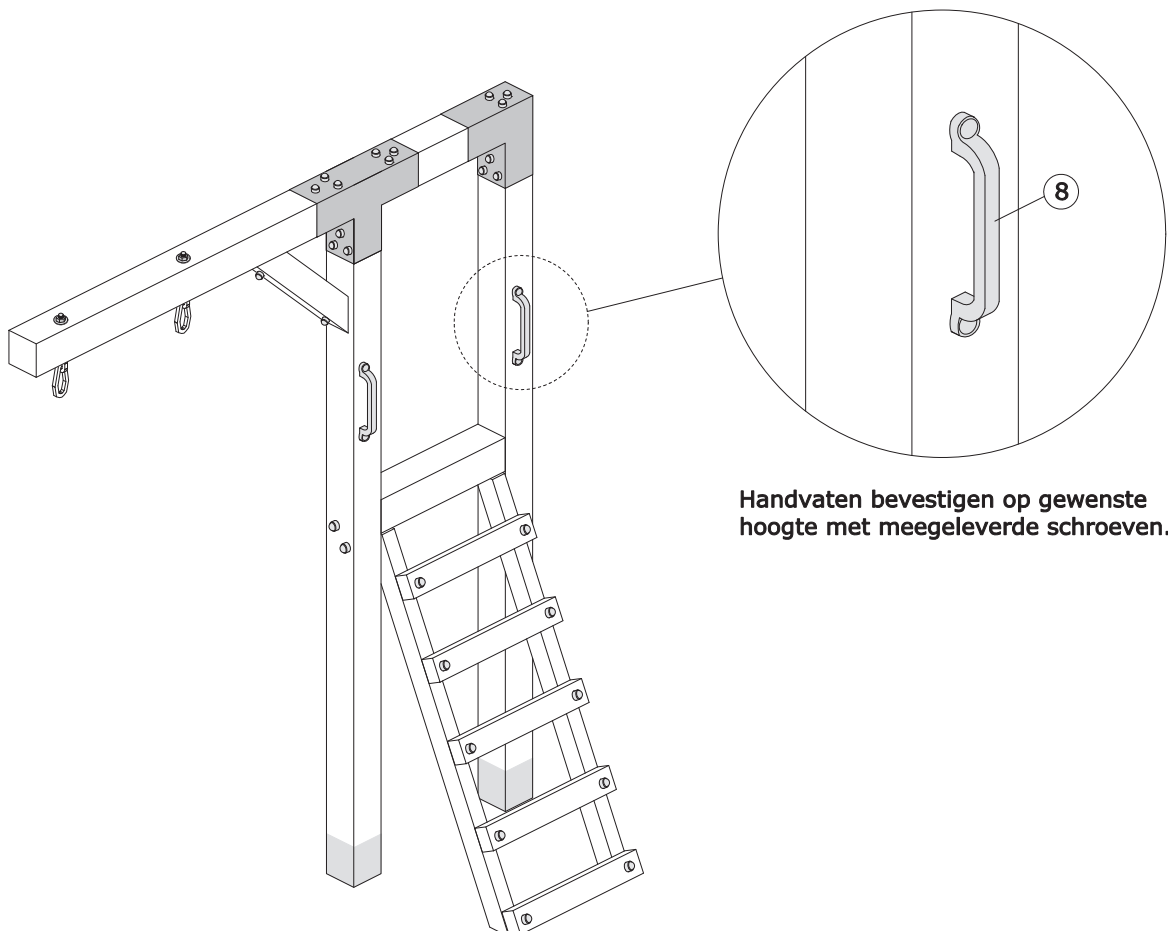
**10**

Handvaten bevestigen op gewenste hoogte met meegeleverde schroeven.



**11**

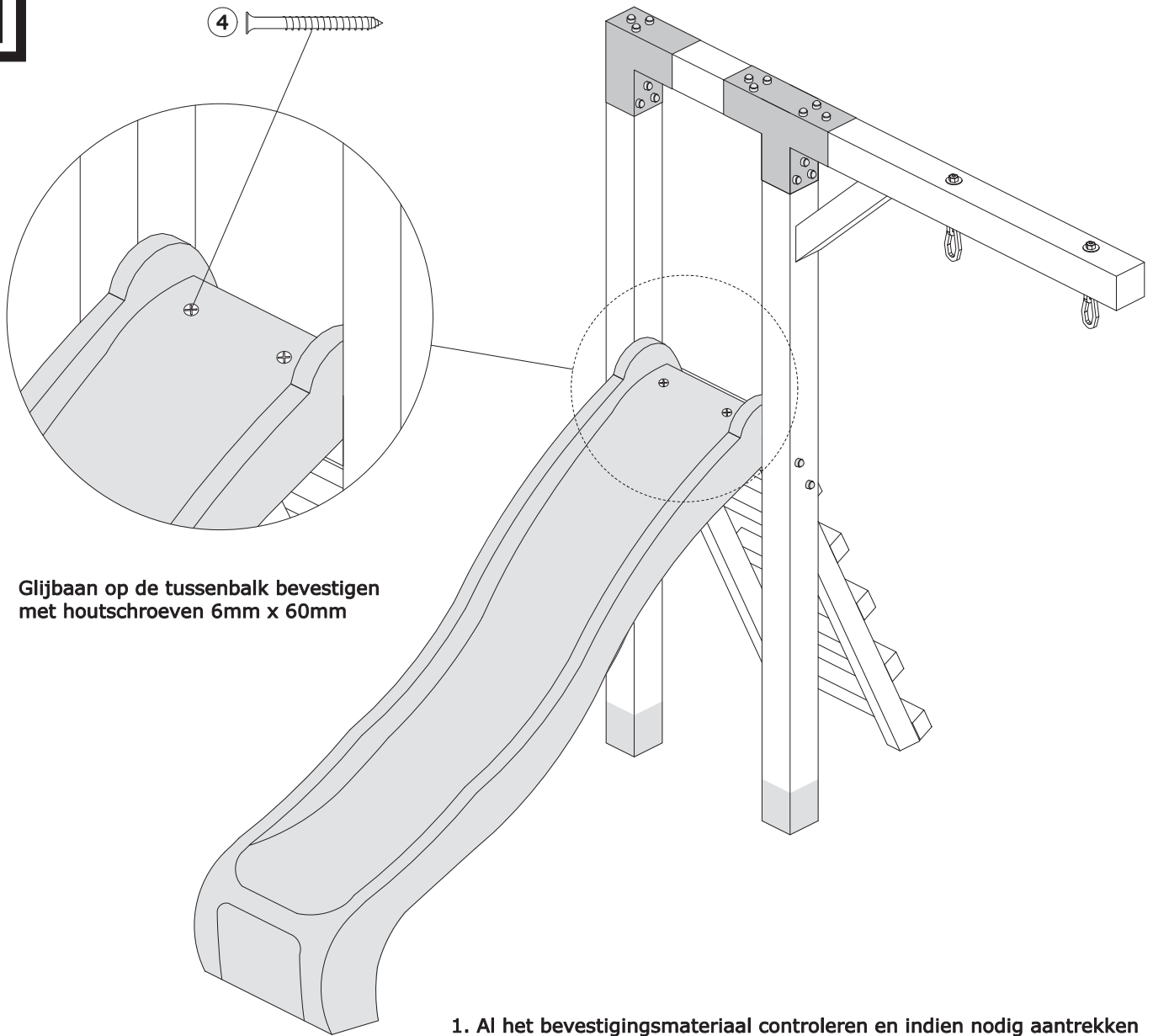

**Glijbaan op de tussenbalk bevestigen met houtschroeven 6mm x 60mm**

- 1. Al het bevestigingsmateriaal controleren en indien nodig aantrekken**
- 2. Indien u snelbeton gebruikt, beton 24 uur laten uitharden alvorens het speeltoestel in gebruik te nemen**