

EXCELLENT SCHOMMEL BALOO

Versie: 311023

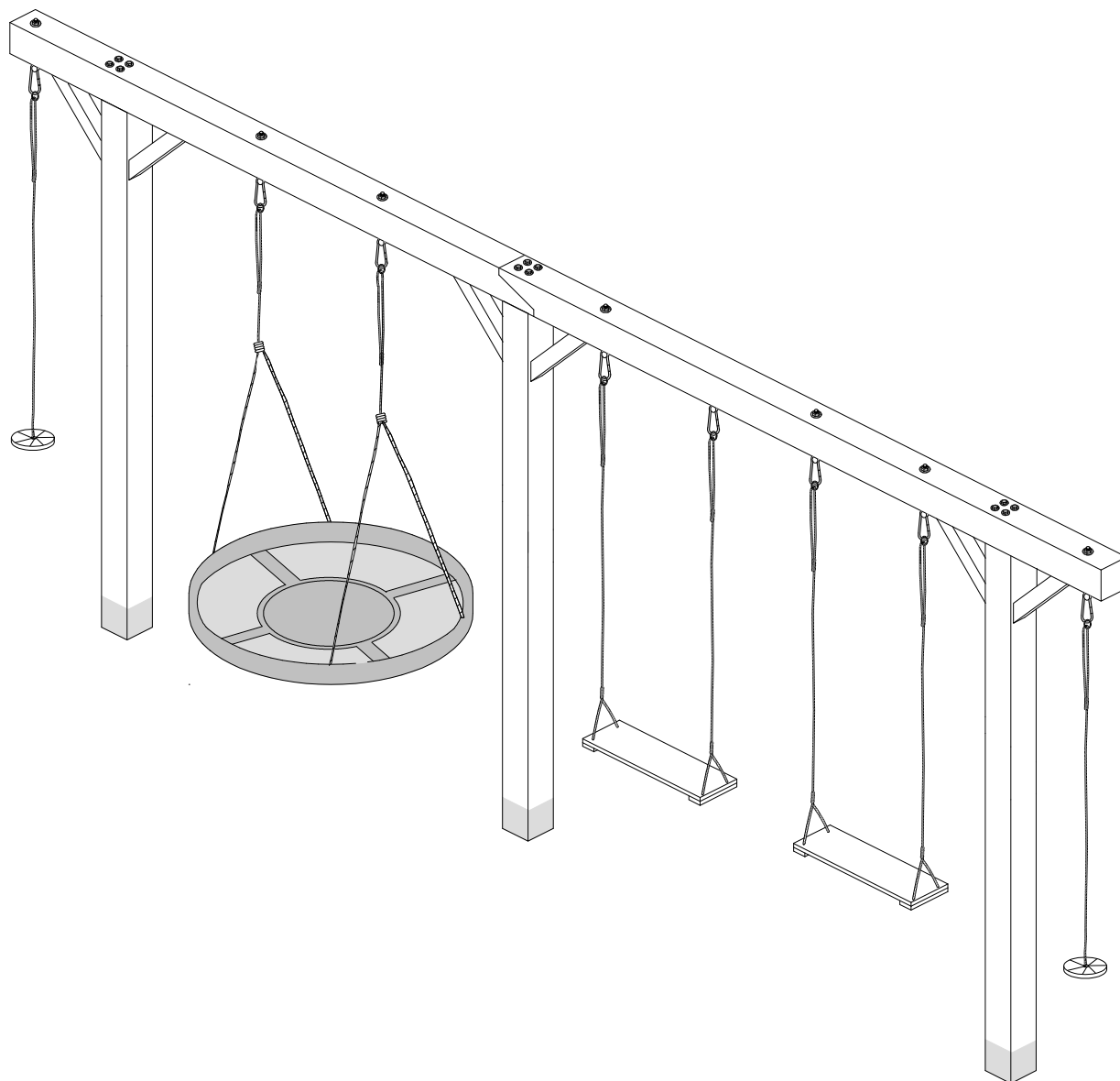

 **Outdoor Island**
Makers van exclusieve buitenproducten

www.outdoor-island.nl
info@outdoor-island.nl

*Onderdelen die geleverd worden door Outdoor Island zijn voorzien van de juiste documentatie
*Bijgevoegde handleiding is enkel een voorbeeld wat gemaakt kan worden met de geleverde onderdelen.
Outdoor Island is niet verantwoordelijk voor het eindresultaat
*Waarschuwing: alleen voor huishoudelijk gebruik
*Waarschuwing: niet geschikt voor kinderen onder 36 maanden

MONTAGEHANDLEIDING

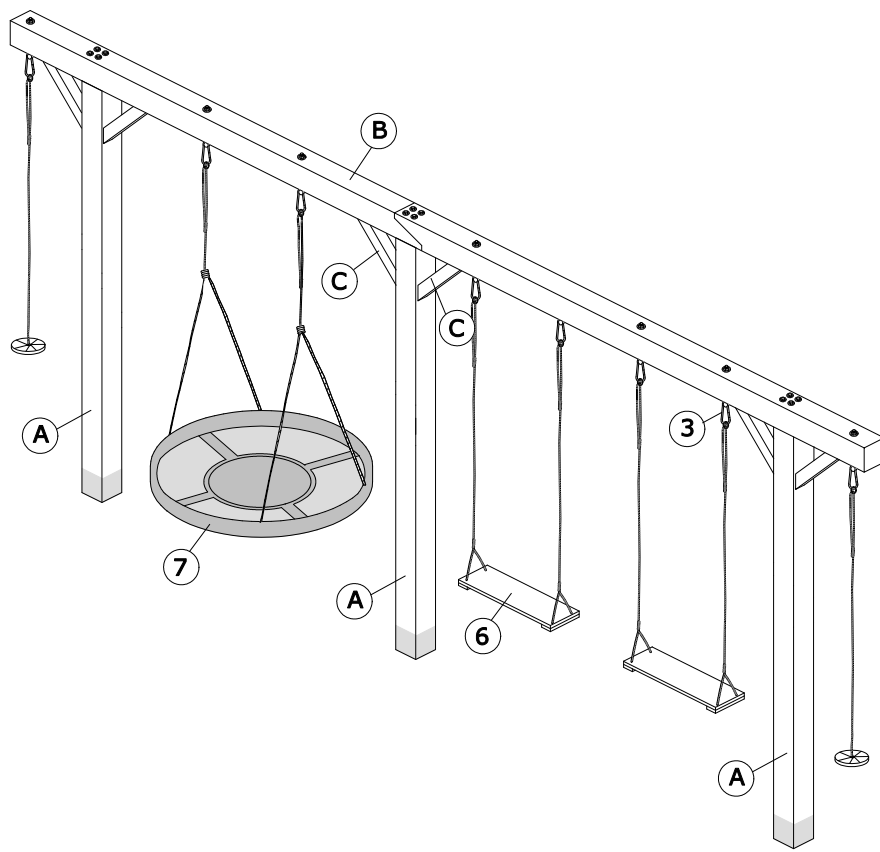

		type 600	type 800
A	14x14x300cm	3	3
B	14x14x600cm 14x14x800cm	1	1
C	7x7x50cm	6	6
1	10mm x 280mm	12	12
2	8mm x 120mm	12	12
3	160mm x M12	8	10
4	M10	12	12
5	Afdekdop	12	12
6	schommelzitje	2	2
7	Schotelschommel	1	1
8	Spiraalboor M10	1	1
9	Spiraalboor M12	1	1
10	Torx T40 bit	1	1

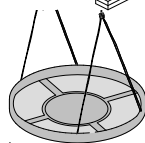
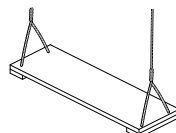
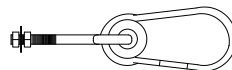
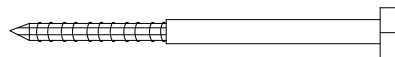

Aandachtspunten:

- Montage alleen door volwassenen
- Dit speeltoestel is alleen geschikt voor gebruik in de particuliere tuinen
- Gebruik alleen onder toezicht van volwassenen
- Dit product is niet geschikt voor kinderen onder 3 jaar, uitgezonderd de babyschommel
- Gebruik het speeltoestel uitsluitend waarvoor bedoeld
- Controleer regelmatig uw toestel op slijtage of beschadigingen. Let vooral op de bevestigingsmaterialen (eventueel natrekken) schommelhaken en de touwen
- Het nalaten hiervan kan gevaar voor de kinderen opleveren

Benodigheden:

- Schop
- Waterpas
- Rolmaat
- Stellatten en piketten
- Hamer
- Spijkers
- Lijmtangen (tip)
- Snel beton (advies: minimaal 75kg per staander)

Tips:

- Plaats het toestel zodanig dat er voor en achter de schommel en eventuele hindernissen (muren etc.) een afstand is van +- 250cm
- Een schokdempende ondergrond, bijvoorbeeld schors, gras of rubbertegels is aanbevolen

1

1. Gat uitmeten voor de standers, zorg voor voldoende ruimte rondom
2. Gat +- 80cm diep graven x 30cm x 30cm

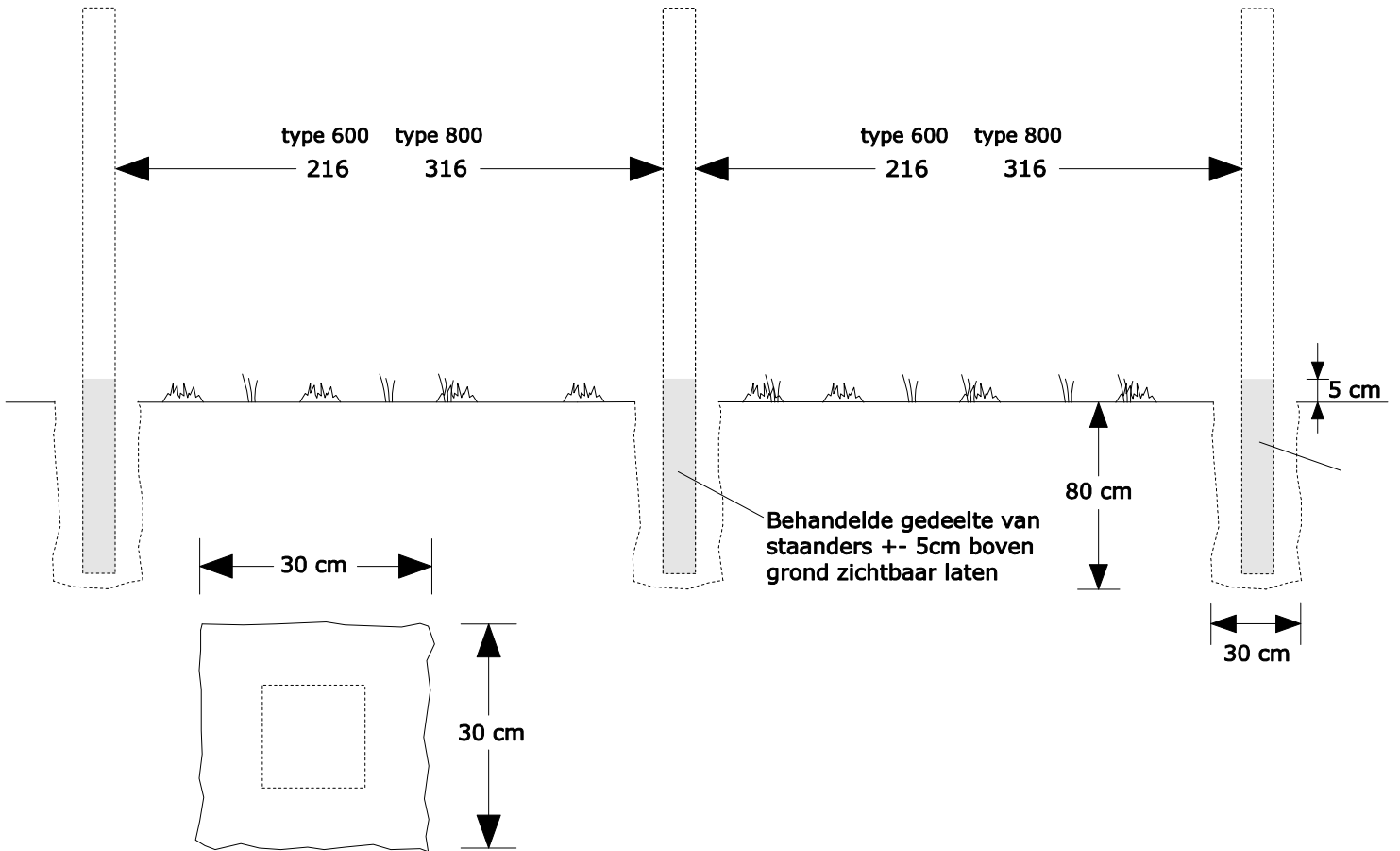
**2**

1. Standers in gat plaatsen en zorgen dat deze op de juiste afstand en hoogte staat, +- 5cm behandelde gedeelte van de standers bovengronds laten
2. Door middel van schoorlatten en piketten de standers waterpas zetten

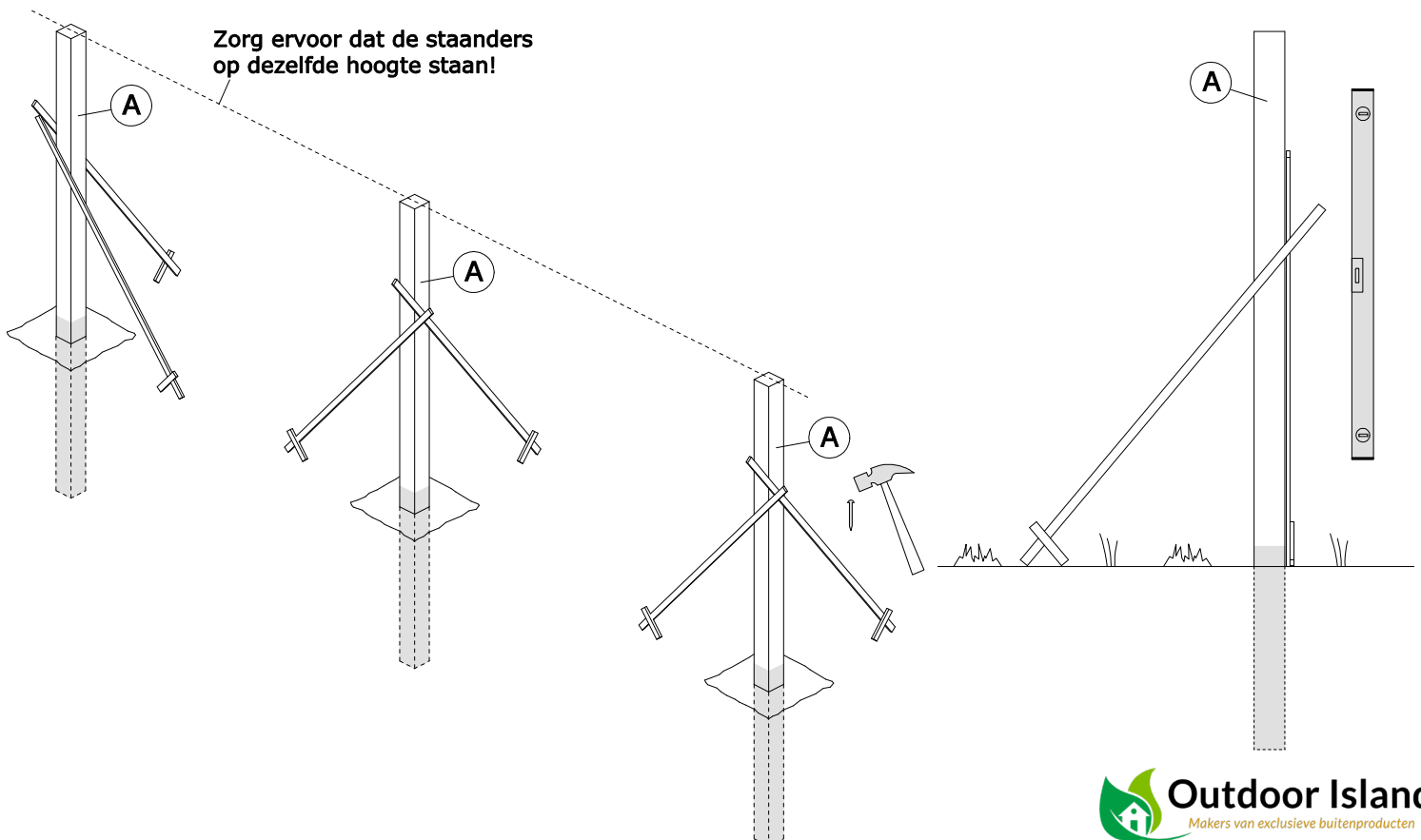

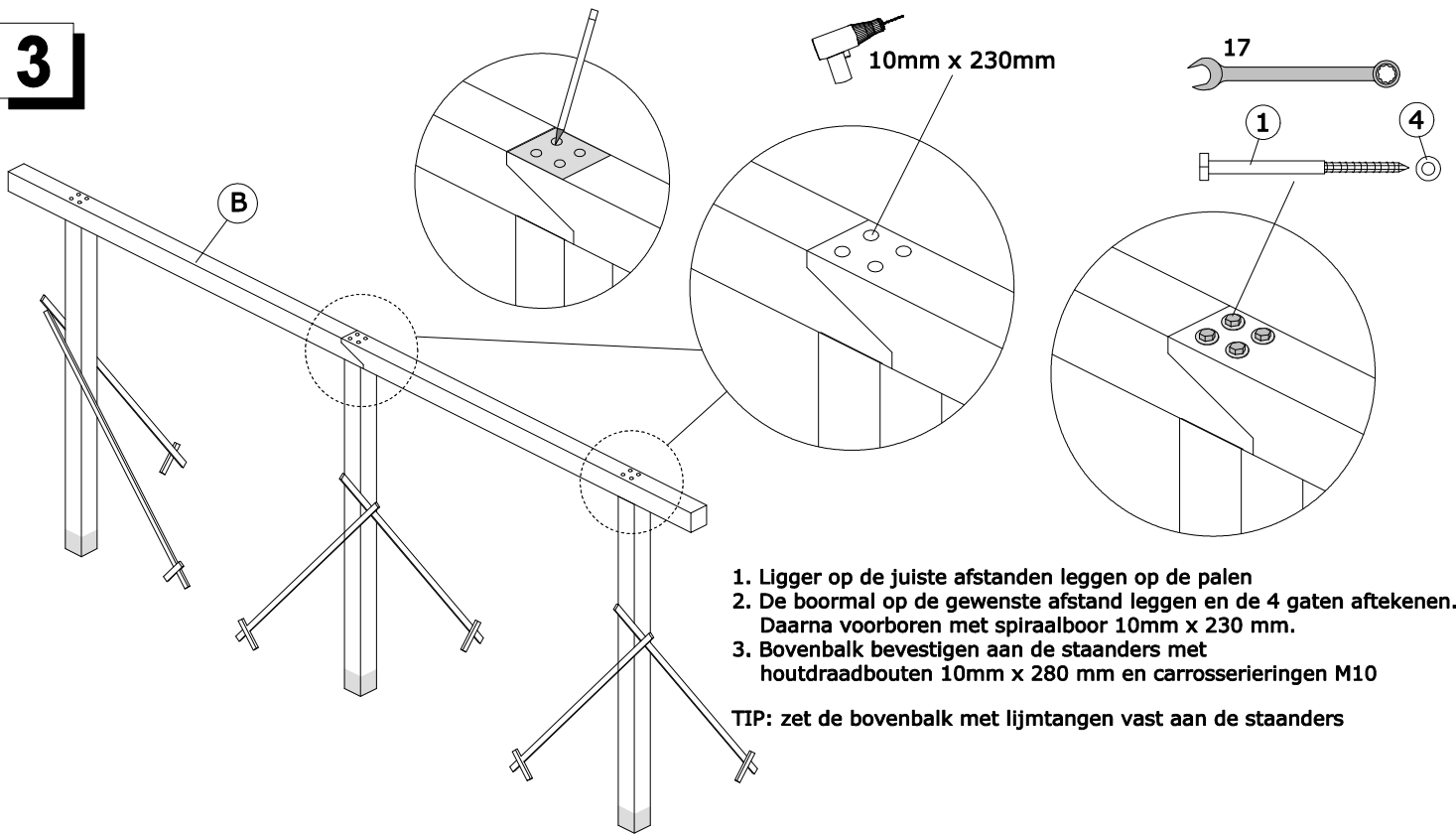
3

1. Ligger op de juiste afstanden leggen op de palen
2. De boormal op de gewenste afstand leggen en de 4 gaten aftekenen. Daarna voorboren met spiraalboor 10mm x 230 mm.
3. Bovenbalk bevestigen aan de staanders met houtdraadbouten 10mm x 280 mm en carrossereringen M10

TIP: zet de bovenbalk met lijmtangen vast aan de staanders

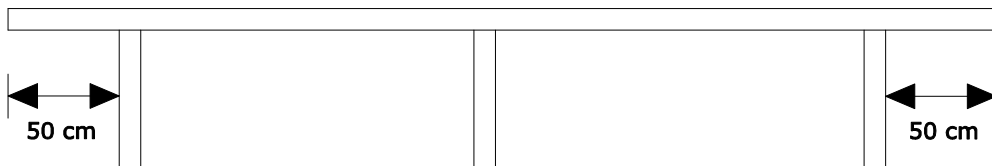
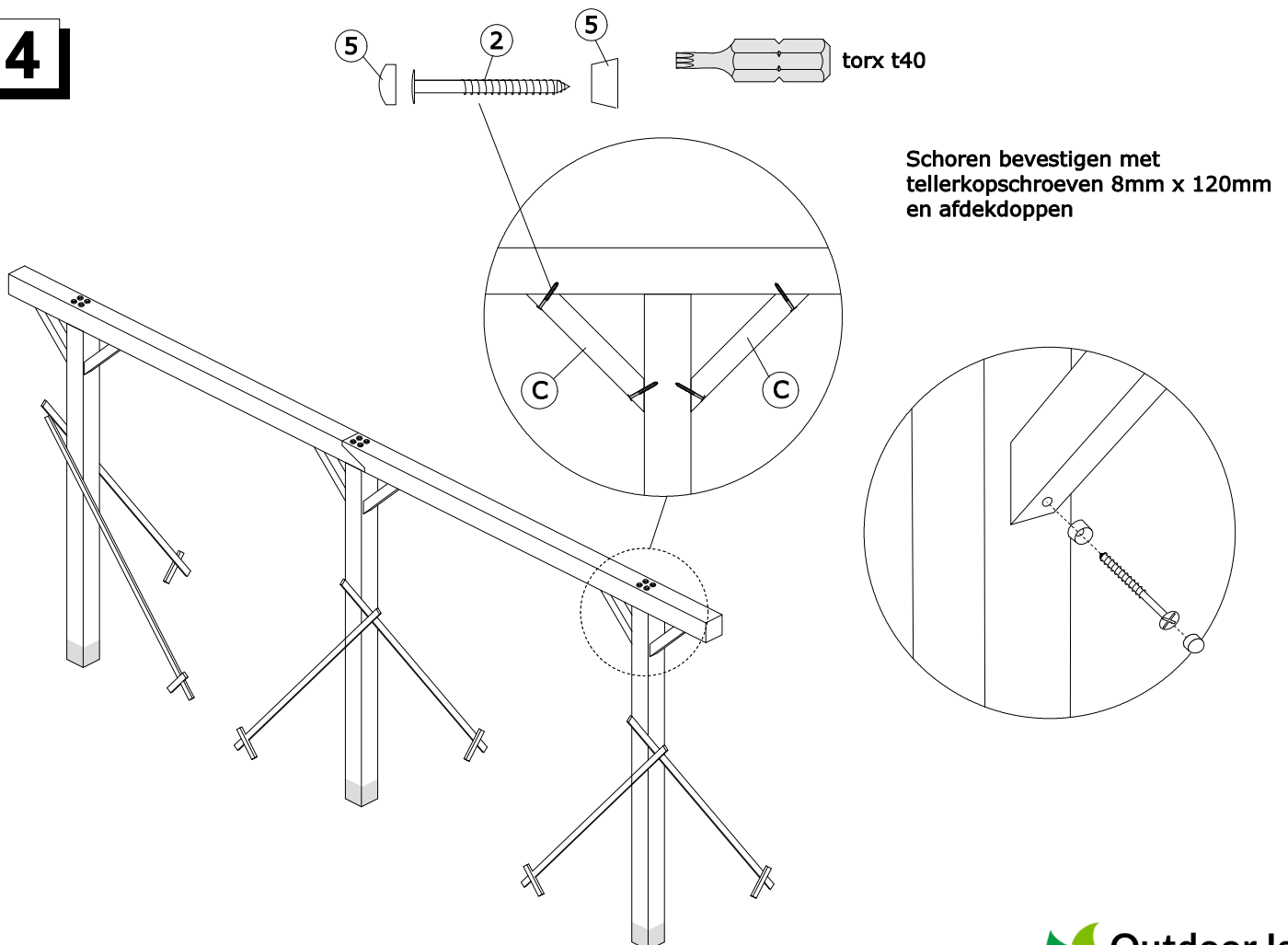
**4**

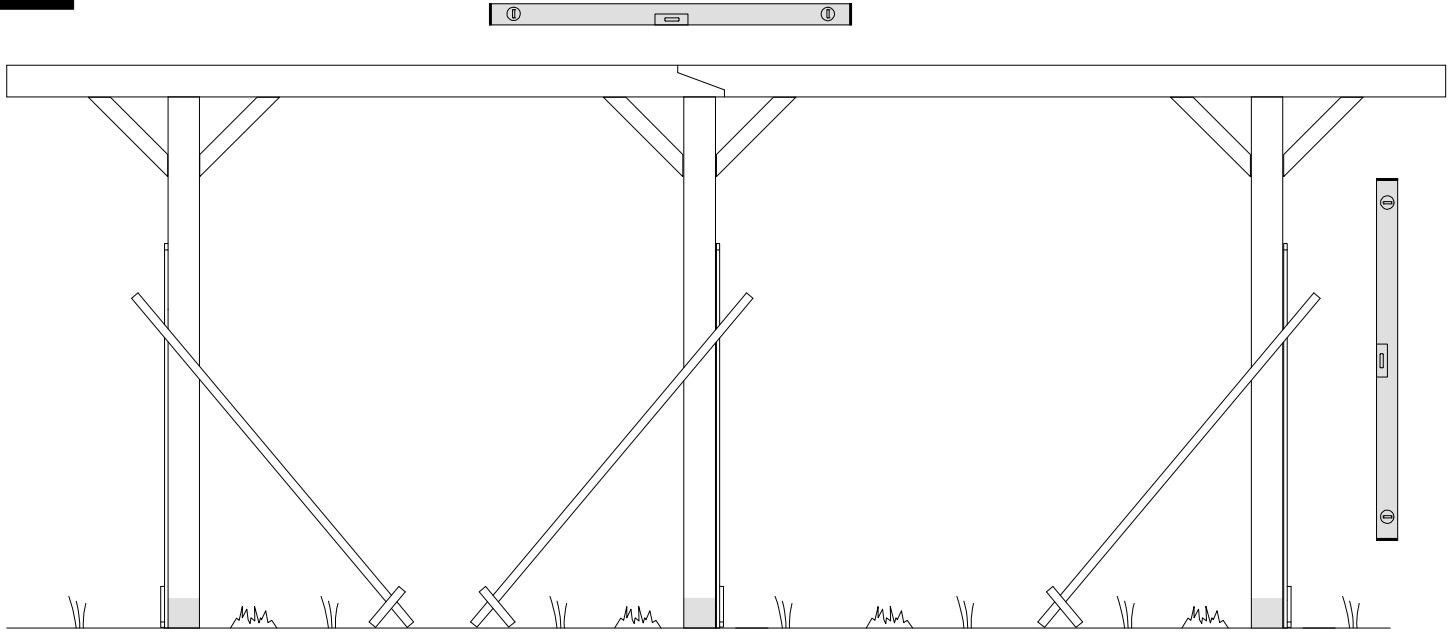
5

Controleer of de schommel waterpas staat

6

1. Gaten voorzien van beton. Zorg dat u voldoende beton gebruikt voor een stevige constructie TIP: gebruik snel beton voor snelle uitharding
2. Blijf 5 cm onder het maaiveld voor uw gras of andere ondergrond terug te plaatsen

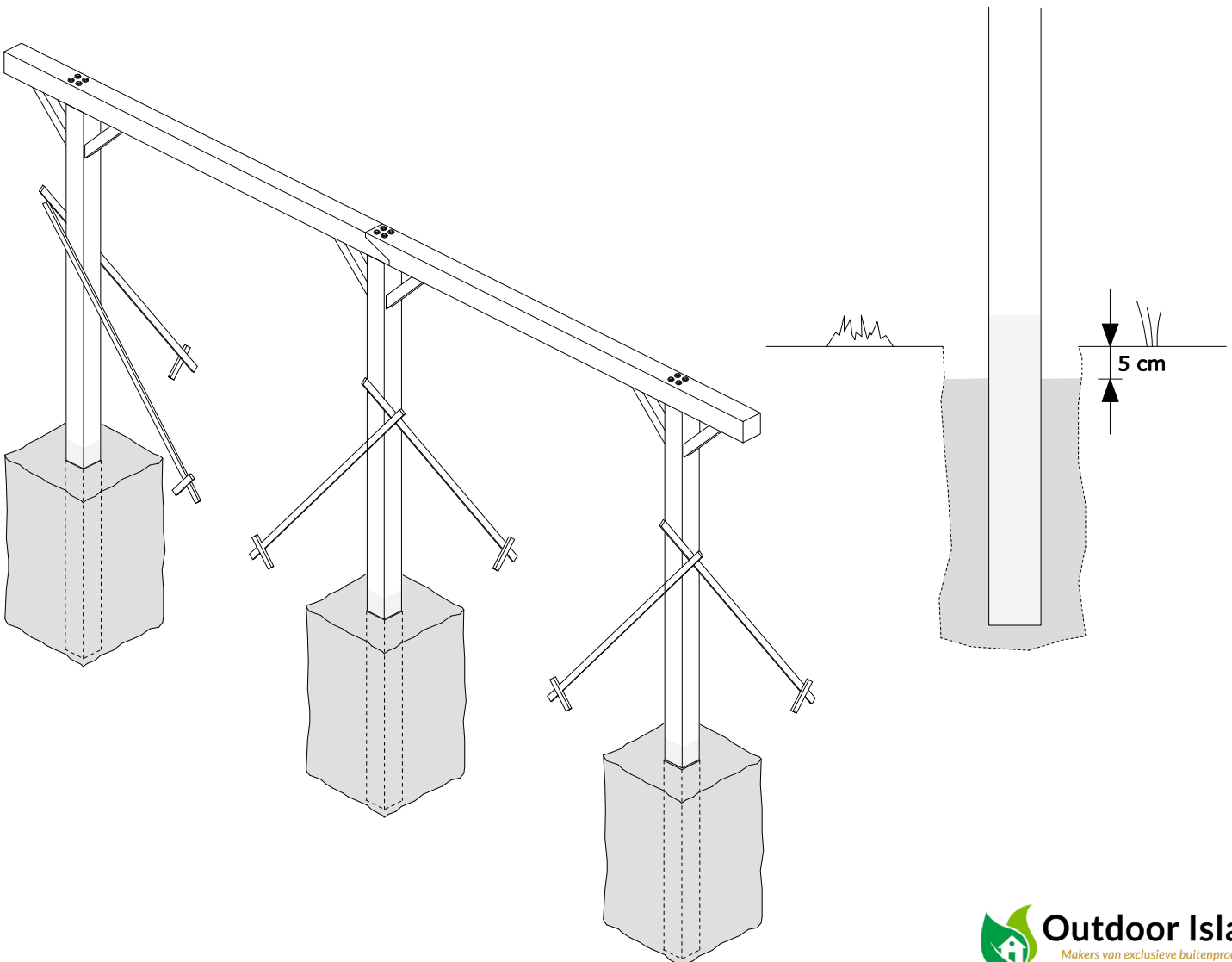

7

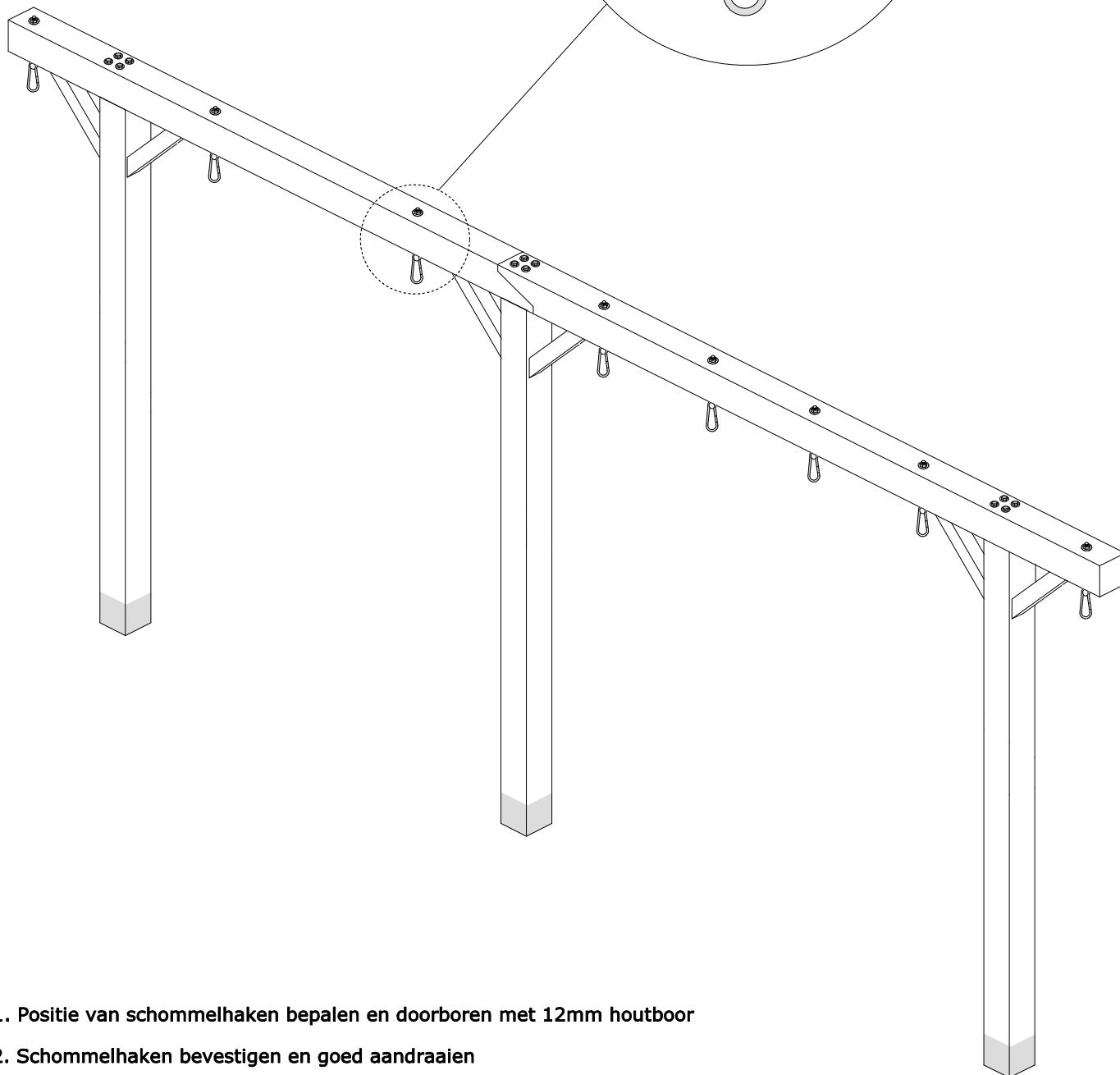
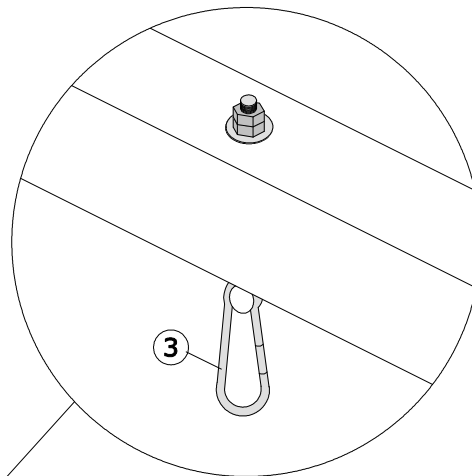
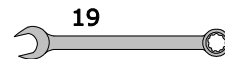

1. Positie van schommelhaken bepalen en doorboren met 12mm houtboor
2. Schommelhaken bevestigen en goed aandraaien
3. Al het bevestigingsmateriaal controleren en indien nodig aantrekken
4. Indien u snel beton gebruikt, beton 24 uur laten uitharden alvorens het speeltoestel in gebruik te nemen
5. Indien u marathanhaken besteld heeft deze bevestigen met de meegeleverde schroeven